

BASTUCK PRODUKT INFORMATION

AUSGABE 31/25 | 30.07.2025

Toyota GR Yaris Facelift ab Baujahr 2024

SPORTAUSPUFFANLAGE

Mit der Sportauspuffanlage für den Toyota GR Yaris Facelift (ab Baujahr 2024) erweitern wir unser Sortiment an Edelstahl-Sportauspuffanlagen im Kompaktsportwagen-Sortiment. Für die vierte Generation des japanischen Kleinwagens haben wir eine Sportauspuffanlage mit ECE-Genehmigung bestehend aus Schalldämpfer vorne sowie Vor- und Endschalldämpfer entwickelt, die in zwei Endrohrvarianten und wahlweise mit und ohne Abgasklappe verfügbar ist.

Den sportlichen Genen des Toyota Yaris GR Facelift kommt die Endschalldämpfervariante „Twin RACE S“ (mit Einfach-Endrohr 1x Ø 110 mm LH+RH, 25° schräg, im RACE -Look) am nächsten, wohingegen die Endrohre in der Variante „Twin Carbon RACE S“ (mit Einfach-Endrohr 1x Ø 110 mm LH+RH, Carbon, 25° schräg, im RACE -Look) dem sportiven Look durch die Carbon-Endrohre einen edlen Anstrich verleihen. Beide Varianten sind mit und ohne Abgasklappe verfügbar. Bei der Bestellung der Sportauspuffanlage mit Abgasklappe gehört die Funkfernbedienung mit zum Lieferumfang (Dieser Artikel ist nicht für die Nutzung im öffentlichen Straßenverkehr zulässig – Einsatz nur für Rennsportzwecke!).

Optional sind Ersatzrohre für den Schalldämpfer vorne und den Vorschalldämpfer (Diese Artikel sind nicht für die Nutzung im öffentlichen Straßenverkehr zulässig – Einsatz nur für Rennsportzwecke!) verfügbar.

Es ist außerdem zu beachten, dass nur eine Montage der Kompletanlage möglich ist.



- » zwei Endrohrvarianten verfügbar
- » wahlweise mit und ohne Abgasklappe
- » mit ECE-Genehmigung

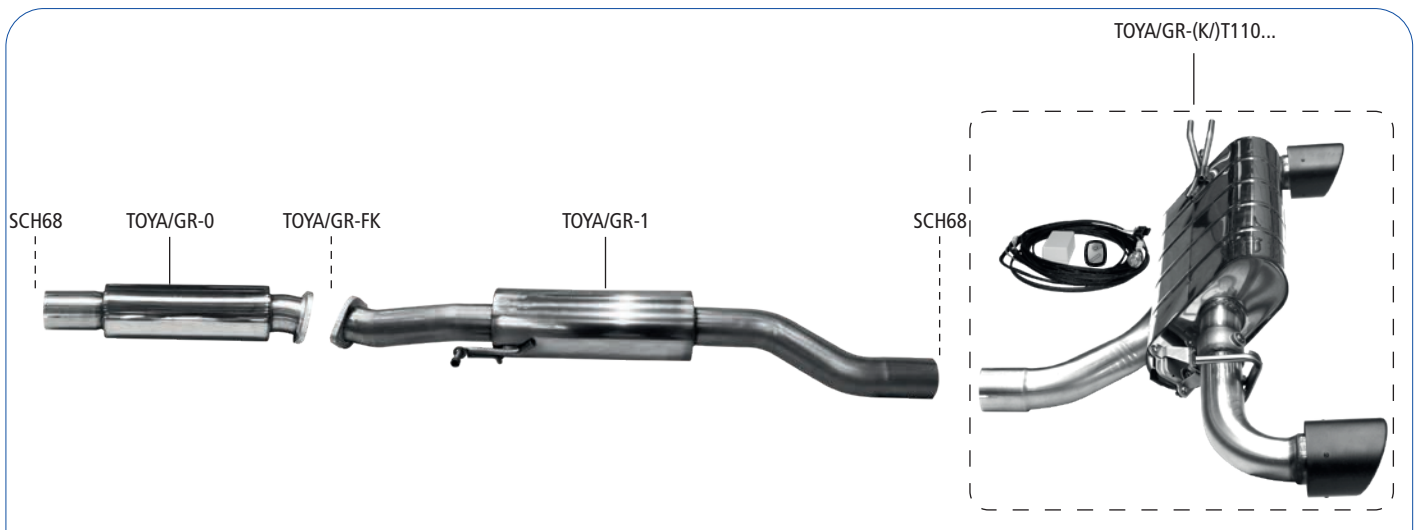

| Toyota GR Yaris ab 2024 | Sportauspuffanlage | Endschalldämpfer mit Einfach-Endrohr 1x Ø 110 mm LH+RH, Carbon, 25° schräge, RACE, mit Abgasklappe |

Komplettanlage (ab Katalysator / Partikelfilter) mit 2 Endrohrvarianten

Ligne complète (après catalyseur/ filtre à particules) avec 2 variantes de sorties

Complete system (behind catalytic converter/ particulate filter) in 2 tailpipe variations

Sistema entero (a partir del catalizador/ filtro de partículas) con 2 variantes de tubo de escape

EXHAUST Page
VALVE CONTROL **2**

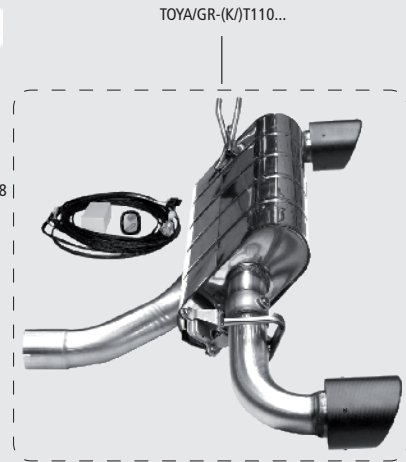

Ersatzrohr für Vorschalldämpfer

(Dieser Artikel ist nicht für die Nutzung im öffentlichen Straßenverkehr zulässig – Einsatz nur für Rennsportzwecke!)

Tuyau de remplacement pour silencieux avant

(Ce produit n'est pas homologué sur voie publique - uniquement pour l'usage sportif!)

Tube replacing front silencer

(This article is not approved for use in public road traffic - exclusive use for racing purposes!)

Tubo de sustitución para el silenciador delantero

(Este producto no está permitido para la circulación por las vías públicas - únicamente para el automovilismo!)



Twin Carbon RACE S

Ø 110 mm

wahlweise mit und ohne Abgasklappe
en option avec ou sans clapet d'échappement
either with or without exhaust flap
opcionalmente con o sin válvula de escape

Fernbedienung für Abgasklappe*

(Dieser Artikel ist nicht für die Nutzung im öffentlichen Straßenverkehr zulässig – Einsatz nur für Rennsportzwecke!)

Télécommande pour le clapet d'échappement*

(Ce produit n'est pas homologué sur voie publique - uniquement pour l'usage sportif!)

Remote control for exhaust flap*

(This article is not approved for use in public road traffic – exclusive use for racing purposes!)

Telemando para válvula de escape*

(Este producto no está permitido para la circulación por las vías públicas - únicamente para el automovilismo!)



AG/FB-EP

* Die Fernbedienung ist bei den Endschalldämpfern mit Abgasklappe enthalten!
* La télécommande est comprise lors de l'acquisition des silencieux arrière avec clapet d'échappement!

* The remote control is included when purchasing the rear silencers with exhaust flap!
* El telemando está incluido al adquirir los silenciadores traseros con válvula de escape!



Twin RACE S

Ø 110 mm

wahlweise mit und ohne Abgasklappe
en option avec ou sans clapet d'échappement
either with or without exhaust flap
opcionalmente con o sin válvula de escape

Befestigungsmaterial

Pièces de fixation

Fixing parts

Piezas de fijación



○	70 mm			

GR Yaris Facelift

ab Bj. / après / desde 2024 onwards

Verwendung Die Edelstahl-Auspuffanlage ist zum Anbau an folgende Fahrzeuge geeignet: Utilisation Les échappements inox peuvent se monter sur les véhicules suivants:			Application The stainless steel exhaust is suitable for the following cars: Utilización El sistema de escape en acero inoxidable está previsto para los siguientes vehículos:		
Typ Type Tipo		ABE-Nr./Gen.-Nr. N° série EEC-No Numéro de série		Verkaufsbezeichnung Type véhicule car type Tipo de vehículo	
Motortyp Type moteur Engine type Tipo de motor	Hubraum Cylindrée Capacity Cilindrada (cm³)	Nennleistung Puissance nominale Nominal power Potencia nominal (KW/min)	Motortyp Type moteur Engine type Tipo de motor	Hubraum Cylindrée Capacity Cilindrada (cm³)	Nennleistung Puissance nominale Nominal power Potencia nominal (KW/min)
GR Yaris		e6*2007/46*0454*..		Toyota Motor Europe	
G16E-GTS/Otto	1618	192/6500	G16E-GTS/Otto	1618	206/6500



Hinweis:
Es kann nur die Komplettanlage montiert werden!

Remarque:
Il est indispensable de monter la ligne complète!

Attention:
The complete system must be mounted!

Nota:
Sólo es posible montar el sistema completo!

Artikel-Nr. N° Référence Article No Número del artículo	Bezeichnung	Description	Description	Descripción
TOYA/GR-0	Schalldämpfer vorne	Silencieux avant	Front silencer	Silenciador delantero
TOYA/GR-0P	Ersatzrohr für Schalldämpfer vorne (Dieser Artikel ist nicht für die Nutzung im öffentlichen Straßenverkehr zulässig – Einsatz nur für Rennsportzwecke!)	Tuyau de remplacement pour silencieux avant (Ce produit n'est pas homologué sur voie publique – uniquement pour l'usage sportif!)	Tube replacing front silencer (This article is not approved for use in public road traffic – exclusive use for racing purposes!)	Tubo que sustituye el silenciador delantero (Este producto no está permitido para la circulación por las vías públicas – únicamente para el automovilismo!)
TOYA/GR-1	Vorschalldämpfer	Silencieux avant	Front silencer	Silenciador delantero
TOYA/GR-1P	Ersatzrohr für Vorschalldämpfer (Dieser Artikel ist nicht für die Nutzung im öffentlichen Straßenverkehr zulässig – Einsatz nur für Rennsportzwecke!)	Tuyau de remplacement pour silencieux avant (Ce produit n'est pas homologué sur voie publique – uniquement pour l'usage sportif!)	Tube replacing front silencer (This article is not approved for use in public road traffic – exclusive use for racing purposes!)	Tubo que sustituye el silenciador delantero (Este producto no está permitido para la circulación por las vías públicas – únicamente para el automovilismo!)

Twin Carbon RACE S				
	Endschalldämpfer mit Einfach-Endrohr 1x Ø 110 mm LH+RH, Carbon, 25° schräg, im RACE-Look	Silencieux avec sortie simple 1x Ø 110 mm LH+RH, carbone, coupe oblique à 25°, look RACE	Rear silencer with single tailpipe 1x Ø 110 mm LH+RH, carbon, 25° cut, in RACE look	Silenciador trasero con tubo de escape simple 1x Ø 110 mm LH+RH, carbono, corte oblicuo de 25°, estilo RACE.
TOYA/GR-T110CS TOYA/GR-K/T110CS	ohne Abgasklappe mit Abgasklappe	sans clapet d'échappement avec clapet d'échappement	without exhaust flap with exhaust flap	sin válvula de escape con válvula de escape

Twin RACE S				
	Endschalldämpfer mit Einfach-Endrohr 1x Ø 110 mm LH+RH, 25° schräg, im RACE-Look	Silencieux avec sortie simple 1x Ø 110 mm LH+RH, coupe oblique à 25°, look RACE	Rear silencer with single tailpipe 1x Ø 110 mm LH+RH, 25° cut, in RACE look	Silenciador trasero con tubo de escape simple 1x Ø 110 mm LH+RH, corte oblicuo de 25°, estilo RACE.
TOYA/GR-T110RS TOYA/GR-K/T110RS	ohne Abgasklappe mit Abgasklappe	sans clapet d'échappement avec clapet d'échappement	without exhaust flap with exhaust flap	sin válvula de escape con válvula de escape
AG/FB-EP	Funk-Fernbedienung für Abgasklappe für den Sport-einsatz (Dieser Artikel ist nicht für die Nutzung im öffentlichen Straßenverkehr zulässig – Einsatz nur für Rennsportzwecke!)	Télécommande pour clapet d'échappement pour utilisation sportive (Ce produit n'est pas homologué sur voie publique – uniquement pour l'usage sportif!)	Remote control for exhaust flap for sports use (This article is not approved for use in public road traffic – exclusive use for racing purposes!)	Telemando para válvula de escape para uso deportivo (Este producto no está permitido para la circulación por las vías públicas – únicamente para el automovilismo!)
TOYA/GR-FK	Befestigungskit Schalldämpfer vorne zu Vorschalldämpfer	Kit de fixation silencieux avant pour silencieux avant	Mounting kit for front silencer to front silencer	Kit de fijación del silenciador delantero al silenciador delantero
SCH68	Auspuffschelle Edelstahl Ø 68 - 73 mm	Collier de montage inox Ø 68 - 73 mm	Stainless steel clamp Ø 68 - 73 mm	Abrazadera de escape Ø 68 - 73 mm