

## BASTUCK PRODUKT INFORMATION

AUSGABE 16/25 | 17.04.2025

### Smart Fortwo 453 ab Baujahr 2014 mit „Brabus“ Heckschürze

## ENDSCHALLDÄMPFER

Klein und sportlich schließen sich nicht aus - wie der Smart Fortwo mit „Brabus“ Heckschürze beweist. Dem City-Flitzer haben wir mit den BASTUCK Endschalldämpfern zusätzliche Sportivität eingehaucht.

In zwei Endrohrvarianten ist der Endschalldämpfer verfügbar: Als „Twin RACE“ mit Einfach-Endrohr (1x Ø 90 mm LH+RH) im RACE-Look und als „Twin E“ mit Einfach-Endrohr (1x Ø 90 mm LH+RH) mit Lippe. Der „Twin E“ Endschalldämpfer ist mit einer Abgasklappe ausgestattet und exklusiv bei Autohaus Maushardt GmbH & Co. KG in Bruchsal ([www.ah-m.de](http://www.ah-m.de)) erhältlich.

Die Form und die Lage der Endrohre ist bei beiden Endschalldämpfern optimal an die vorhandene „Brabus“ Heckschürze angepasst.

Für die Montage wird zusätzlich das BASTUCK-Verbindungsrohr benötigt, um den Endschalldämpfer mit der Serienanlage zu verbinden.



- » zwei Endrohrvarianten verfügbar
- » Endschalldämpfer mit Abgasklappe exklusiv bei Autohaus Maushardt GmbH & Co. KG erhältlich
- » mit ECE-Genehmigung

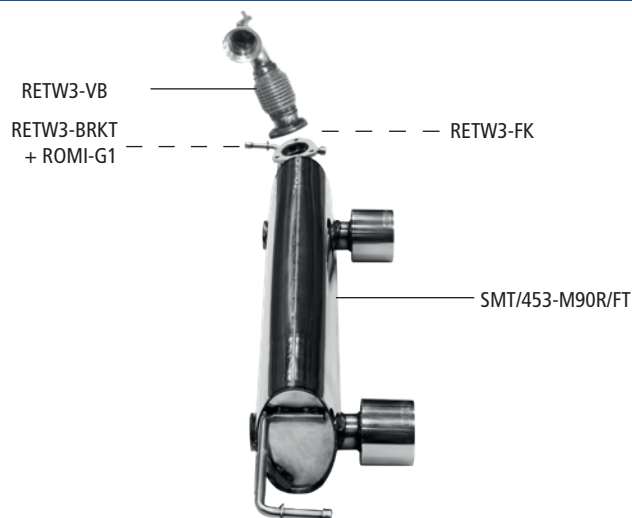

| Smart Fortwo | Endschalldämpfer plus Verbindungsrohr | Endschalldämpfer mit Einfach-Endrohr 1x Ø 90 mm LH+RH, RACE |

Endschalldämpfer + Verbindungsrohr mit 2 Endrohrvarianten

Silencieux arrière + tuyau de liaison avec 2 variantes de sorties

Rear silencer + link pipe in 2 tailpipe variations

Silencioso trasero + tubo de conexión con 2 variantes de tubo de escape

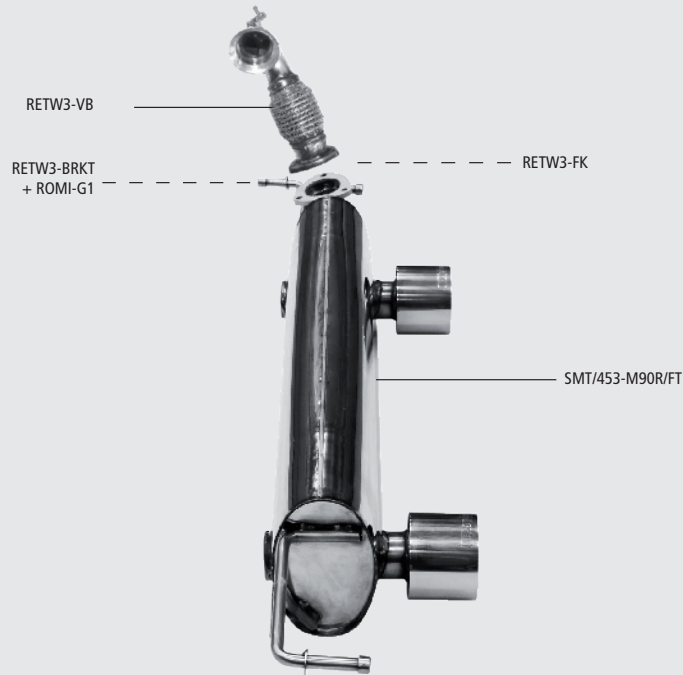

**Fernbedienung für Abgasklappe\***

(Dieser Artikel ist nicht für die Nutzung im öffentlichen Straßenverkehr zulässig – Einsatz nur für Rennsportzwecke!)



AG/FB-EP

\* Die Fernbedienung ist bei den Endschalldämpfern mit Abgasklappe enthalten!  
\* La télécommande est comprise lors de l'acquisition des silencieux arrière avec clapet d'échappement!

**Télécommande pour le clapet d'échappement\***

(Ce produit n'est pas homologué sur voie publique – uniquement pour l'usage sportif!)

**Remote control for exhaust flap\***

(This article is not approved for use in public road traffic – exclusive use for racing purposes!)

\* The remote control is included when purchasing the rear silencers with exhaust flap!  
\* El telemando está incluido al adquirir los silenciadores traseros con válvula de escape!

**Telemando para válvula de escape\***

(Este producto no está permitido para la circulación por las vías públicas – únicamente para el automovilismo!)



**Twin RACE**  
Ø 90 mm

**Befestigungsmaterial**

**Pièces de fixation**

**Fixing parts**

**Piezas de fijación**

ROMI-G1

RETW3-BRKT

RETW3-FK

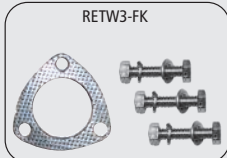

**Twin E**  
Ø 90 mm  
mit Abgasklappe  
avec clapet d'échappement  
with exhaust flap  
con válvula de escape

S

○	48 mm			

<b>Verwendung</b> Die Edelstahl-Auspuffanlage ist zum Anbau an folgende Fahrzeuge geeignet: <b>Utilisation</b> Les échappements inox peuvent se monter sur les véhicules suivants:		<b>Application</b> The stainless steel exhaust is suitable for the following cars: <b>Utilización</b> El sistema de escape en acero inoxidable está previsto para los siguientes vehículos:	
<b>Typ</b> Type Tipo	<b>ABE-Nr./Gen.-Nr.</b> N° série EEC-No Número de serie	<b>Verkaufsbezeichnung</b> Type véhicule car type Tipo de vehículo	
<b>Motor typ</b> Type moteur Tipo de motor	<b>Hubraum</b> Cylindrée Capacity Cilindrada (cm <sup>3</sup> )	<b>Nennleistung</b> Puissance nominale Nominal power Potencia nominal (KW/min)	<b>Motor typ</b> Type moteur Tipo de motor
			<b>Hubraum</b> Cylindrée Capacity Cilindrada (cm <sup>3</sup> )
			<b>Nennleistung</b> Puissance nominale Nominal power Potencia nominal (KW/min)
<b>451</b>		<b>e1*2001/116*0413*..</b> <b>ab NT: 38</b>	
<b>H4B/Otto</b>		<b>Fortwo, Fortwo Coupe</b> <b>Fortwo Cabrio</b>	
	898	66 / 5500	



#### Hinweis:

Der Endschalldämpfer SMT/453-K/M90E/FT ist exklusiv nur bei Autohaus Maushardt GmbH & Co. KG, Im Wendelrot 1, D-76646 Bruchsal erhältlich. Link: <https://www.ah-m.de>

#### Remarque:

Le silencieux arrière SMT/453-K/M90E/FT est disponible en exclusivité chez Autohaus Maushardt GmbH & Co. KG, Im Wendelrot 1, D-76646 Bruchsal est disponible. Lien : <https://www.ah-m.de>

#### Note:

The SMT/453-K/M90E/FT rear silencer is available exclusively from Autohaus Maushardt GmbH & Co. KG, Im Wendelrot 1, D-76646 Bruchsal. Link: <https://www.ah-m.de>

#### Nota:

El silenciador final SMT/453-K/M90E/FT solo está disponible en Autohaus Maushardt GmbH & Co. KG, Im Wendelrot 1, D-76646 Bruchsal. Enlace: <https://www.ah-m.de>

## Fortwo 453

ab Bj. / après / desde 2014 onwards  
 mit „Brabus“ Heckschürze / avec jupe arrière «Brabus»  
 with 'Brabus' rear apron / con faldón trasero «Brabus»

Artikel-Nr. N° Référence Artículo No Número del artículo	Bezeichnung	Description	Description	Descripción
RETW3-VB	Verbindungsrohr Endschalldämpfer auf Serienanlage	Tuyau de liaison silencieux arrière sur ligne de série	Link pipe rear silencer on original system	Tubo de conexión del silenciador final de serie
RETW3-FK	Befestigungssatz	Kit de fixation	Fixing kit	Kit de fijación
<b>Twin RACE</b>				
SMT/453-M90R/FT	Endschalldämpfer mit Einfach-Endrohr 1x Ø 90 mm LH+RH, RACE	Silencieux arrière avec sortie simple 1x Ø 90 mm LH+RH, RACE	Rear silencer with single tailpipe 1x Ø 90 mm LH+RH, RACE	Silenciador final con tubo de escape simple 1x Ø 90 mm LH+RH, RACE
<b>Twin E</b>				
SMT/453-K/M90E/FT	Endschalldämpfer mit Einfach-Endrohr 1x Ø 90 mm LH+RH, mit Lippe, mit Abgasklappe	Silencieux arrière avec sortie simple 1x Ø 90 mm LH+RH, avec lèvres, avec clapet d'échappement	Rear silencer with single tailpipe 1x Ø 90 mm LH+RH, with lip, with exhaust flap	Silenciador final con tubo de escape simple 1x Ø 90 mm LH+RH, con labio, con válvula de escape
AG/FB-EP	Funk-Fernbedienung für Abgasklappe für den Sport-einsatz (Dieser Artikel ist nicht für die Nutzung im öffentlichen Straßenverkehr zulässig – Einsatz nur für Rennsportzwecke!)	Télécommande pour clapet d'échappement pour utilisation sportive (Ce produit n'est pas homologué sur voie publique – uniquement pour l'usage sportif)	Remote control for exhaust flap for sports use (This article is not approved for use in public road traffic – exclusive use for racing purposes!)	Telemando para válvula de escape para uso deportivo (Este producto no está permitido para la circulación por las vías públicas – únicamente para el automovilismo!)
RETW3-BRKT	Zusatzhalter für Endschalldämpfer	Support pour silencieux arrière	Bracket for rear silencer	Soporte para el silenciador trasero
ROMI-G1	Aufhängegummi für Endschalldämpfer	Support caoutchouc pour silencieux arrière	Rubber hanger rear silencer	Goma de suspensión para silenciador trasero