

## BASTUCK PRODUKT INFORMATION

AUSGABE 08/25 | 20.02.2025

### BMW Mini F66 Cooper S

#### SPORTAUSPUFFANLAGE

Die vierte Version des Mini Cooper S, der F66, bietet ein wirklich strammes Leistungspaket. Das aktuelle Mini-Topmodell wird von einem zwei Liter großen Turbvierzylinder angetrieben, der 204 PS leistet. Nach der Montage der BASTUCK XL-Kompletanlage stehen sogar 3,9 KW und 15,6 NM\* mehr zur Verfügung.

Unsere Kompletanlage mit ECE-Genehmigung besteht aus einem Adapter, dem Vorschalldämpfer sowie dem Endschalldämpfer. Der Endschalldämpfer ist in drei verschiedenen Versionen verfügbar. Bei der „Double Variante“ mit 2x Ø 63 mm und mittigem Ausgang ist die Form und die Lage der Endrohre perfekt sowohl an die Serien- als auch die John Cooper Works (JCW) Heckschürze angepasst und kann mit diesen verbaut werden.

Die beiden sehr sportlichen Versionen „Double RACE S“ (2x Ø 100 mm, 30° schräg, Ausgang mitte) und „Double RACE S Carbon“ (mit Doppel-Endrohr 2x Ø 100 mm, 30° schräg, Ausgang mitte) können ebenfalls an Fahrzeugen mit Serien-Heckschürze verbaut werden, dazu muss diese entsprechend ausgeschnitten werden. Eine Montage an Fahrzeugen mit John Cooper Works (JCW) Heckschürze ist für diese beiden Varianten nicht möglich.

Alle drei Endschalldämpfer sind wahlweise mit oder ohne Abgasklappe verfügbar.

Bei den Varianten mit Klappensteuerung gehören die Fernbedienung für die Abgasklappe (Dieser Artikel ist nicht für die Nutzung im öffentlichen Straßenverkehr zulässig – Einsatz nur für Rennsportzwecke!) sowie der benötigte Elektrosatz automatisch zum Lieferumfang.

Ebenso optional bieten wir ein Ersatzrohr für den Vorschalldämpfer an (Dieser Artikel ist nicht für die Nutzung im öffentlichen Straßenverkehr zulässig – Einsatz nur für Rennsportzwecke!).

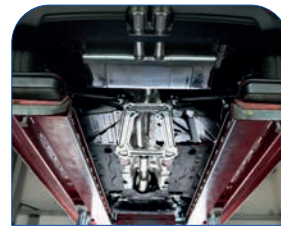

- » drei Endrohrvarianten verfügbar
- » Leistungssteigerung um 3,9 KW und 15,6 NM\*
- » XL Kompletanlage mit ECE-Genehmigung



A76-65.5 VW

SCH76

MI/F66-1

SCH76



MI/F66-(K)...

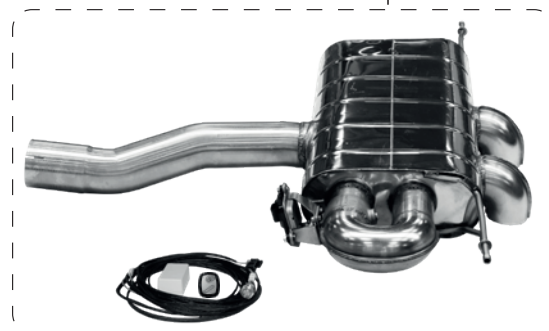

| BMW Mini F66 Cooper S | Sportauspuffanlage ab Partikelfilter | Endschalldämpfer mit Doppel-Endrohr 2x Ø 63 mm, mit Abgasklappe |

\*) Ref-Fzg.: BMW Mini F66 Cooper S 150 KW / 5000 U/min., Eingangsmessung: 170 KW / 316,1 NM; Messung mit Sportauspuffanlage 173,9 KW / 331,7 NM, Steigerung um 3,9 KW / 15,6 NM

**Komplettanlage** (ab Partikelfilter)  
mit 3 Endrohrvarianten

**Ligne complète** (après filtre à particules)  
avec 3 variantes de sorties

**Complete system** (behind particulate filter)  
in 3 tailpipe variations

**Sistema entero** (detrás de filtro de partículas)  
con 3 variantes de tubo de escape

**EXHAUST** Page: **2**  
VALVE CONTROL

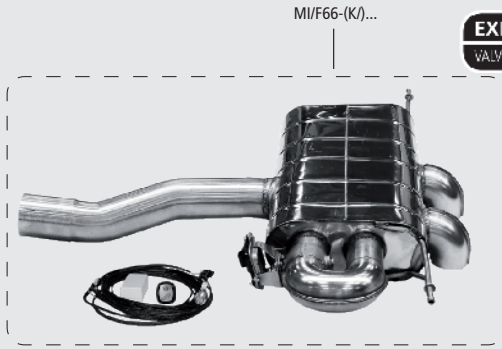
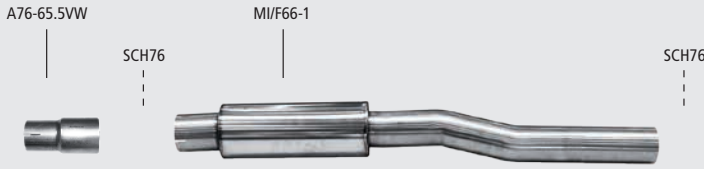

**Ersatzrohr für Vorschalldämpfer**

(Dieser Artikel ist nicht für die Nutzung im öffentlichen Straßenverkehr zulässig – Einsatz nur für Rennsportzwecke!)

**Tuyau de remplacement pour silencieux avant**

(Ce produit n'est pas homologué sur voie publique – uniquement pour l'usage sportif!)

**Tube replacing front silencer**

(This article is not approved for use in public road traffic – exclusive use for racing purposes!)

**Tubo de sustitución para el silenciador delantero**

(Este producto no está permitido para la circulación por las vías públicas – únicamente para el automovilismo!)

MI/F66-1P



**Double**

Ø 63 mm,  
wahlweise mit Abgasklappe  
en option avec clapet d'échappement  
optionally with exhaust flap  
opcionalmente con válvula de escape

**Fernbedienung für Abgasklappe\***

(Dieser Artikel ist nicht für die Nutzung im öffentlichen Straßenverkehr zulässig – Einsatz nur für Rennsportzwecke!)

**Télécommande pour le clapet d'échappement\***

(Ce produit n'est pas homologué sur voie publique – uniquement pour l'usage sportif!)

**Remote control for exhaust flap\***

(This article is not approved for use in public road traffic – exclusive use for racing purposes!)

**Telemando para válvula de escape\***

(Este producto no está permitido para la circulación por las vías públicas – únicamente para el automovilismo!)



AG/FB-EP

\* Die Fernbedienung ist bei den Endschalldämpfern mit Abgasklappe enthalten!  
\* La télécommande est comprise lors de l'acquisition des silencieux arrière avec clapet d'échappement!

\* The remote control is included when purchasing the rear silencers with exhaust flap!  
\* El telemando está incluido al adquirir los silenciadores traseros con válvula de escape!



**Double RACE S**

Ø 100 mm, 30°  
wahlweise mit Abgasklappe  
en option avec clapet d'échappement  
optionally with exhaust flap  
opcionalmente con válvula de escape

**Befestigungsmaterial**

**Pièces de fixation**

**Fixing parts**

**Piezas de fijación**

SCH76



**Double RACE S Carbon**

Ø 100 mm, 30°  
wahlweise mit Abgasklappe  
en option avec clapet d'échappement  
optionally with exhaust flap  
opcionalmente con válvula de escape

○	76 mm		○	

# Mini F66 Cooper S

außer Cabrio / sauf cabriolet / except convertible / excepto convertible

B

<b>Verwendung</b> Die Edelstahl-Auspuffanlage ist zum Anbau an folgende Fahrzeuge geeignet: <b>Utilisation</b> Les échappements inox peuvent se monter sur les véhicules suivants:		<b>Application</b> The stainless steel exhaust is suitable for the following cars: <b>Utilización</b> El sistema de escape en acero inoxidable está previsto para los siguientes vehículos:	
<b>Typ</b> Type Tipo	<b>ABE-Nr./Gen.-Nr.</b> N° série EEC-No Número de serie	<b>Verkaufsbezeichnung</b> Type véhicule car type Tipo de vehículo	
<b>Motor typ</b> Type moteur Engine type Tipo de motor	<b>Hubraum</b> Cylindrée Capacity Cilindrada (cm <sup>3</sup> )	<b>Nennleistung</b> Puissance nominale Nominal power Potencia nominal (KW/min)	<b>Motor typ</b> Type moteur Engine type Tipo de motor
	<b>Hubraum</b> Cylindrée Capacity Cilindrada (cm <sup>3</sup> )	<b>Nennleistung</b> Puissance nominale Nominal power Potencia nominal (KW/min)	
<b>FM6</b>		<b>e1*2018/858*00373*..</b>	
B48A20P/Otto		1998	
150 / 5000			
		<b>BMW Cooper S</b>	



### Hinweis:

Es kann nur die Kompletanlage montiert werden!

Die Endschalldämpfer MI/F66-(K)/63T können an Fahrzeuge mit der Serien- und John Cooper Works (JCW) Heckschürze verbaut werden.

Die Endschalldämpfer MI/F66-(K)/T100... können an Fahrzeugen mit Serien-Heckschürze verbaut werden dazu muss die Heckschürze entsprechend ausgeschnitten werden.  
An Fahrzeugen mit JCW Heckschürze können die Endschalldämpfer MI/F66-(K)/T100... nicht verbaut werden!

### Remarque:

Il est indispensable de monter la ligne complète!

Les silencieux arrière MI/F66-(K)/63T peuvent être montés sur les véhicules équipés de la jupe arrière de série et de la jupe arrière John Cooper Works (JCW).

Les silencieux arrière MI/F66-(K)/T100... peuvent être montés sur les véhicules équipés d'une jupe arrière de série. Pour cela, la jupe arrière doit être découpée en conséquence.  
Les silencieux MI/F66-(K)/T100... ne peuvent pas être montés sur les véhicules équipés d'une jupe arrière JCW !

### Note:

The complete system must be mounted!

The rear silencers MI/F66-(K)/63T can be installed on vehicles with the standard and John Cooper.. rear apron.

The rear silencers MI/F66-(K)/T100... can be installed on vehicles with standard rear skirt; the rear apron must be cut out accordingly.  
The rear silencers MI/F66-(K)/T100... cannot be installed on vehicles with a JCW rear apron!

### Nota:

¡Sólo es posible montar el sistema completo!

Los silenciadores traseros MI/F66-(K)/63T pueden montarse en vehículos con faldón trasero de serie y John Cooper Works (JCW).

Los silenciadores traseros MI/F66-(K)/T100... pueden montarse en vehículos con faldón trasero de serie, pero el faldón trasero debe recortarse en consecuencia.

En vehículos con faldón trasero JCW, los silenciadores traseros MI/F66-(K)/T100... no se pueden instalar.

Artikel-Nr. N° Référence Article No Número del artículo	Bezeichnung	Description	Description	Descripción
A76-65.5VW	Adapter Endschalldämpfer auf Serienanlage Ø 65.5 mm	Adaptateur silencieux arrière à la ligne de série Ø 65.5 mm	Adaptor rear silencer on original system Ø 65.5 mm	Adaptador silenciador trasero al sistema de serie Ø 65.5 mm
MI/F66-1	Vorschalldämpfer	Silencieux avant	Front silencer	Silenciador delantero
MI/F66-1P	Ersatzrohr für Vorschalldämpfer (Dieser Artikel ist nicht für die Nutzung im öffentlichen Straßenverkehr zulässig – Einsatz nur für Rennsportzwecke!)	Tuyau de remplacement pour silencieux avant (Ce produit n'est pas homologué sur voie publique – uniquement pour l'usage sportif)	Tube replacing front silencer (This article is not approved for use in public road traffic – exclusive use for racing purposes!)	Tubo que sustituye el silenciador delantero (Este producto no está permitido para la circulación por las vías públicas – únicamente para el automovilismo!)
<b>Double</b>				
MI/F66-K/63T MI/F66-63T	Endschalldämpfer mit Doppel-Endrohr 2x Ø 63 mm Ausgang mitte mit Abgasklappe ohne Abgasklappe	Silencieux arrière avec double sortie 2x Ø 63 mm sortie centrale avec clapet d'échappement sans clapet d'échappement	Rear silencer with double tailpipe 2x Ø 63 mm centre exit with exhaust flap without exhaust flap	Silenciador trasero con doble tubo de escape 2x Ø 63 mm salida central con válvula de escape sin válvula de escape
<b>Double RACE S</b>				
MI/F66-K/T100RS MI/F66-T100RS	Endschalldämpfer mit Doppel-Endrohr 2x Ø 100 mm, 30°, Ausgang mitte mit Abgasklappe ohne Abgasklappe	Silencieux arrière avec double sortie 2x Ø 100 mm, 30°, sortie centrale avec clapet d'échappement sans clapet d'échappement	Rear silencer with double tailpipe 2x Ø 100 mm, 30°, centre exit with exhaust flap without exhaust flap	Silenciador trasero con tubo de escape doble 2x Ø 100 mm, 30°, salida central con válvula de escape sin válvula de escape
<b>Double RACE S Carbon</b>				
MI/F66-K/T100RS/C MI/F66-T100RS/C	Endschalldämpfer mit Doppel-Endrohr, Carbon, 2x Ø 100 mm, 30°, Ausgang mitte mit Abgasklappe ohne Abgasklappe	Silencieux arrière avec double sortie, Carbon, 2x Ø 100 mm, 30°, sortie centrale avec clapet d'échappement sans clapet d'échappement	Rear silencer with double tailpipe, Carbon, 2x Ø 100 mm, 30°, centre exit with exhaust flap without exhaust flap	Silenciador trasero con tubo de escape doble, Carbon, 2x Ø 100 mm, 30°, salida central con válvula de escape sin válvula de escape
AG/FB-EP	Funk-Fernbedienung für Abgasklappe für den Sport-einsatz (Dieser Artikel ist nicht für die Nutzung im öffentlichen Straßenverkehr zulässig – Einsatz nur für Rennsportzwecke!)	Télécommande pour clapet d'échappement pour utilisation sportive (Ce produit n'est pas homologué sur voie publique – uniquement pour l'usage sportif)	Remote control for exhaust flap for sports use (This article is not approved for use in public road traffic – exclusive use for racing purposes!)	Telemando para válvula de escape para uso deportivo (Este producto no está permitido para la circulación por las vías públicas – únicamente para el automovilismo!)
SCH76	Auspuffschelle Edelstahl Ø 76 - 79 mm	Collier de montage inox Ø 76 - 79 mm	Stainless steel clamp Ø 76 - 79 mm	Abrazadera de escape Ø 76 - 79 mm