

## BASTUCK INFORMACIÓN DEL PRODUCTO

EDICIÓN 18/24 | 02.05.2024

### BMW M3 (G80/G81) y M4 (G82/G83) desde 2021

## SISTEMA DE ESCAPE DEPORTIVO

En la categoría de tamaño medio, BMW tiene dos grandes apuestas: el M3 (G80/G81) y el M4 (G82/G83). La „M“ está en el nombre de ambos vehículos por una razón, ya que ninguno puede ocultar sus genes de competición.

Tras el sistema de escape deportivo para el BMW M2, ahora lo hemos ampliado. Ahora también hemos desarrollado un sistema de escape deportivo de acero inoxidable para el M3 y el M4, que enfatiza visualmente las ventajas de la serie M en todos los aspectos. El silenciador trasero está disponible en dos variantes de tubo de escape y para su uso con el sistema de control de válvula de escape de serie.

En la variante Quattro Carbon S, hay dos tubos de escape dobles a derecha e izquierda (tubo de escape doble, Ø 110 mm LH+RH, fibra de carbono, inclinación de 25°, en diseño RACE) con una cubierta de fibra de carbono, que contribuye a un aspecto deportivo y refinado. Aún más deportiva es la versión Quattro RACE S, en la que los tubos de escape dobles a derecha e izquierda (Ø 110 mm, 25° inclinados) están personalizados en diseño RACE.

El sistema completo consta del silenciador trasero y un par de tubos de conexión.



- » Sistema de escape deportivo con homologación ECE
- » Dos variantes de tubo de salida disponibles
- » Silenciador trasero para utilización del control de válvula de escape de serie

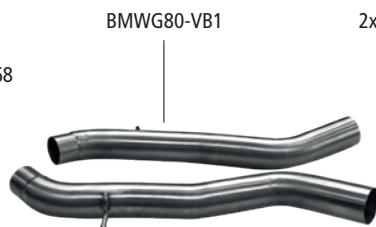

2x SCH76

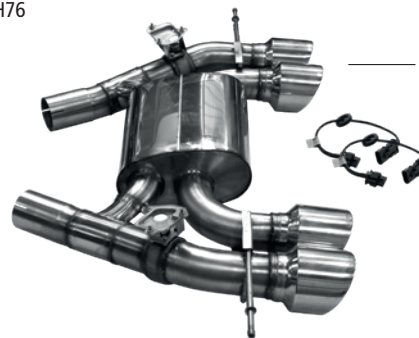

BMWG80-K/Q110...

| BMW M3 (G80/G81) M4 (G82/G83) desde 2021 | Silencioso trasero más tubos de conexión | Silencioso trasero con doble tubo de escape 2x Ø 110 mm LH+RH (en look RACE), para control de aletas de serie |

**Endschalldämpfer + Verbindungsrohre**  
(als Ersatz für Serien-Endschalldämpfer)  
mit 2 Endrohrvarianten

**Silencieux arrière + tuyaux de liaison** (en  
remplacement du silencieux arrière d'origine)  
avec 2 variantes de sorties

**Rear silencer + link pipes**  
(replacing the original rear silencer)  
in 2 tailpipe variations

**Silenciador trasero + tubos de conexión**  
(como sustituto del silenciador estándar)  
con 2 variantes de tubo de escape

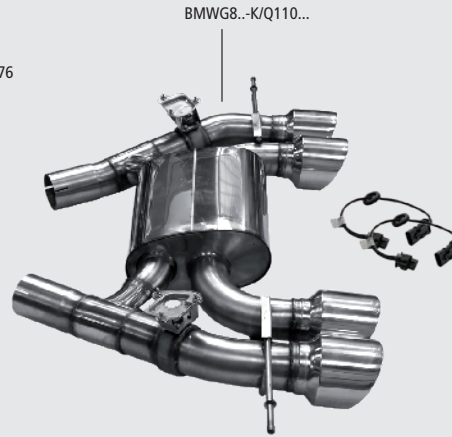
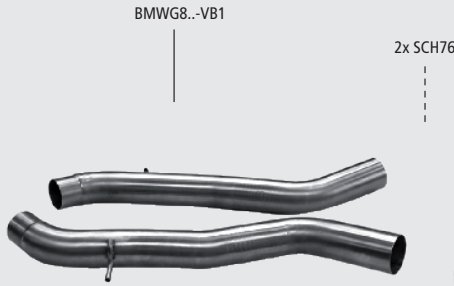
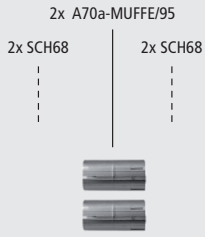

**Ersatzrohr für  
Vorschalldämpfer**

(Dieser Artikel ist nicht für die Nutzung  
im öffentlichen Straßenverkehr zulässig  
– Einsatz nur für Rennsportzwecke!)

**Tuyau de remplacement  
pour silencieux avant**

(Ce produit n'est pas homologué  
sur voie publique – uniquement pour  
l'usage sportif!)

**Tube replacing  
front silencer**

(This article is not approved for use in  
public road traffic – exclusive use for  
racing purposes!)

**Tubo de sustitución  
para el silenciador delantero**

(Este producto no está permitido para la  
circulación por las vías públicas – única-  
mente para el automovilismo!)

2x SCH68



BMWG87-1P



**Quattro RACE S**

Ø 110 mm, 25° schräg  
für Serien Abgasklappen  
pour clapets d'échappement de série  
for serial exhaust flaps  
para válvulas de escapes de serie

**Befestigungsmaterial**

**Pièces de fixation**

**Fixing parts**

**Piezas de fijación**

SCH68

SCH76



**Quattro Carbon S**

Ø 110 mm, 25° schräg  
für Serien Abgasklappen  
pour clapets d'échappement de série  
for serial exhaust flaps  
para válvulas de escapes de serie

○	76 mm		○	

## M2 G87 / M3 G80/ G81/ M4 G82/ G83

ab Bj. / après / desde 2021 onwards

<b>Verwendung</b> Die Edelstahl-Auspuffanlage ist zum Anbau an folgende Fahrzeuge geeignet: <b>Utilisation</b> Les échappements inox peuvent se monter sur les véhicules suivants:			<b>Application</b> The stainless steel exhaust is suitable for the following cars: <b>Utilización</b> El sistema de escape en acero inoxidable está previsto para los siguientes vehículos:		
<b>Typ</b> Type Tipo		<b>ABE-Nr./Gen.-Nr.</b> N° série EEC-No Numéro de série		<b>Verkaufsbezeichnung</b> Type véhicule car type Tipo de vehículo	
<b>Motortyp</b> Type moteur Engine type Tipo de motor	<b>Hubraum</b> Cylindrée Capacity Cilindrada (cm³)	<b>Nennleistung</b> Puissance nominale Nominal power Potencia nominal (KW/min)	<b>Motortyp</b> Type moteur Engine type Tipo de motor	<b>Hubraum</b> Cylindrée Capacity Cilindrada (cm³)	<b>Nennleistung</b> Puissance nominale Nominal power Potencia nominal (KW/min)
<b>G2M</b>		<b>e1*2018/858*00211*..</b>		<b>BMW M2</b>	
S58B30A/Otto	2993	338/6250			
<b>G234M</b>		<b>e1*2018/858*00003*..</b>		<b>BMW M3 BMW M4</b>	
S58B30B/Otto	2993	353/6250	S58B30A/Otto	2993	375/6250

Artikel-Nr. N° Référence Article No Número del artículo	Bezeichnung	Description	Description	Descripción
BMWG87-1P	Ersatzrohr für Vorschalldämpfer BMW M2 (Dieser Artikel ist nicht für die Nutzung im öffentlichen Straßenverkehr zulässig – Einsatz nur für Rennsportzwecke!)	Tuyau de remplacement pour silencieux central BMW M2 (Ce produit n'est pas homologué sur voie publique – uniquement pour l'usage sportif!)	Tube replacing centre silencer BMW M2 (This article is not approved for use in public road traffic – exclusive use for racing purposes!)	Tubo que sustituye el silenciador central BMW M2 (Este producto no está permitido para la circulación por las vías públicas – únicamente para el automovilismo!)
A70a-MUFFE/95	Rohrverbinder Ø 70 mm auf Ø 70 mm/ 95 mm lang	Connecteur de tube Ø 70 mm sur Ø 70 mm/ 95 mm de long	Tube connector Ø 70 mm to Ø 70 mm/ 95 mm long	Conector de tubo Ø 70 mm a Ø 70 mm/ 95 mm de longitud
BMWG87-VB1	Paar Verbindungsrohre BMW M2	Paire de tuyaux de liaison BMW M2	Pair of link pipes BMW M2	Par de tubos de conexión BMW M2
BMWG80-VB1	Paar Verbindungsrohre BMW M3/M4	Paire de tuyaux de liaison BMW M3/M4	Pair of link pipes BMW M3/M4	Par de tubos de conexión BMW M3/M4
<b>Quattro RACE S</b>				
BMWG87-K/Q110RS	Endschalldämpfer mit Doppel-Endrohr Ø 110 mm LH+RH, 25° schräg, im RACE Look, für Serien-Abgasklappen BMW M2	Silencieux arrière avec double sortie Ø 110 mm LH+RH, oblique de 25°, en look RACE, pour les clapets d'échappement de série BMW M2	Rear silencer with twin tailpipe Ø 110 mm LH+RH, 25° oblique, in RACE look, for serial exhaust flaps BMW M2	Silenciador trasero con tubo de escape doble Ø 110 mm LH+RH, 25° de oblicuidad, en óptica RACE, para válvulas de escapes de serie BMW M2
BMWG80-K/Q110RS	Endschalldämpfer mit Doppel-Endrohr Ø 110 mm LH+RH, 25° schräg, im RACE Look, für Serien-Abgasklappen BMW M3/M4	Silencieux arrière avec double sortie Ø 110 mm LH+RH, oblique de 25°, en look RACE, pour les clapets d'échappement de série BMW M3/M4	Rear silencer with twin tailpipe Ø 110 mm LH+RH, 25° oblique, in RACE look, for serial exhaust flaps BMW M3/M4	Silenciador trasero con tubo de escape doble Ø 110 mm LH+RH, 25° de oblicuidad, en óptica RACE, para válvulas de escapes de serie BMW M3/M4
<b>Quattro Carbon S</b>				
BMWG87-K/Q110CS	Endschalldämpfer mit Doppel-Endrohr Ø 110 mm LH+RH, Carbon, 25° schräg, im RACE Look, für Serien-Abgasklappen BMW M2	Silencieux arrière avec double sortie Ø 110 mm LH+RH, en carbone, oblique de 25°, en look RACE, pour les clapets d'échappement de série BMW M2	Rear silencer with twin tailpipe Ø 110 mm LH+RH, Carbon, 25° oblique, in RACE look, for serial exhaust flaps BMW M2	Silenciador trasero con tubo de escape doble Ø 110 mm LH+RH, carbono, 25° de oblicuidad, en óptica RACE, para válvulas de escapes de serie BMW M2
BMWG80-K/Q110CS	Endschalldämpfer mit Doppel-Endrohr Ø 110 mm LH+RH, Carbon, 25° schräg, im RACE Look, für Serien-Abgasklappen BMW M3/M4	Silencieux arrière avec double sortie Ø 110 mm LH+RH, en carbone, oblique de 25°, en look RACE, pour les clapets d'échappement de série BMW M3/M4	Rear silencer with twin tailpipe Ø 110 mm LH+RH, Carbon, 25° oblique, in RACE look, for serial exhaust flaps BMW M3/M4	Silenciador trasero con tubo de escape doble Ø 110 mm LH+RH, carbono, 25° de oblicuidad, en óptica RACE, para válvulas de escapes de serie BMW M3/M4
SCH68 SCH76	Auspuffschelle Edelstahl Ø 68 - 73 mm Ø 76 - 79 mm	Collier de montage inox Ø 68 - 73 mm Ø 76 - 79 mm	Stainless steel clamp Ø 68 - 73 mm Ø 76 - 79 mm	Abrazadera de escape Ø 68 - 73 mm Ø 76 - 79 mm