

## BASTUCK PRODUKT INFORMATION

AUSGABE 18/24 | 02.05.2024

### BMW M3 (G80/G81) und M4 (G82/G83) ab Baujahr 2021

#### SPORTAUSPUFFANLAGE

In der Mittelklasse hat BMW mit dem M3 (G80/G81) und dem M4 (G82/G83) gleich zwei heiße Eisen im Feuer. Das „M“ steht bei beiden Fahrzeugen nicht ohne Grund im Namen, denn ihre motorsportliche Gene können beide nicht verheimlichen.

Nach der Sportauspuffanlage für den BMW M2 haben wir nachgelegt. Entwickelt ist jetzt auch eine Edelstahl Sportauspuffanlage für den M3 und den M4, die optisch die Vorteile der M-Serie auf ganzer Linie unterstreichen. Der Endschalldämpfer ist in zwei Endrohrvarianten erhältlich und zur Verwendung mit der Serienabgasklappen-Steuerung.

In der Variante Quattro Carbon S sind es zwei Doppelendrohre rechts und links (Doppel-Endrohr, Ø 110 mm LH+RH, Carbon, 25° schräg, im RACE Look) mit einer Hülle aus Carbon, was zu einem sportlich-edlen Look beiträgt. Noch sportiver ist die Quattro RACE S Ausführung, bei der die Doppelendrohre rechts und links (Ø 110 mm, 25° schräg) im RACE Look angepasst sind.

Die Komplettanlage setzt sich zusammen aus dem Endschalldämpfer und einem Paar Verbindungsrohre.



- » Sportauspuffanlage mit ECE-Genehmigung
- » zwei Endrohrvarianten verfügbar
- » Endschalldämpfer zur Verwendung mit der Serienabgasklappen-Steuerung

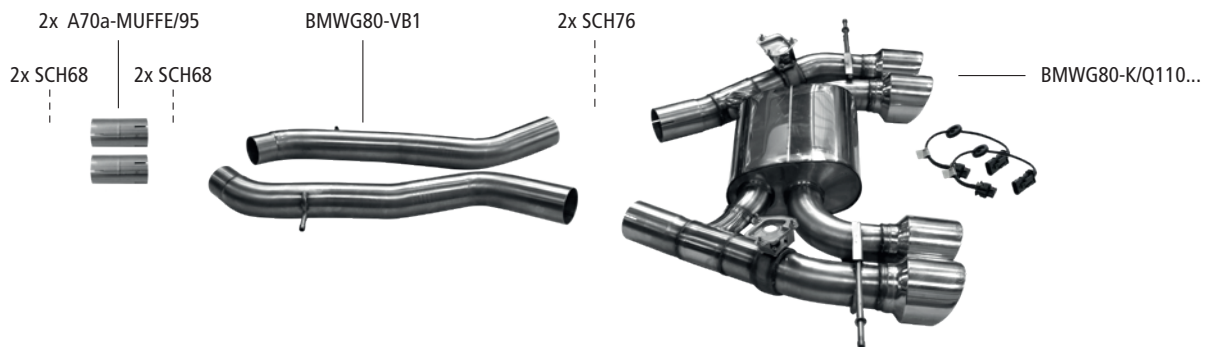

| BMW M3 (G80/G81) M4 (G82/G83) ab 2021 | Endschalldämpfer plus Verbindungsrohre | Endschalldämpfer mit Doppel-Endrohr 2x Ø 110mm LH+RH (im RACE Look), für Serienklappensteuerung |

**Endschalldämpfer + Verbindungsrohre**  
(als Ersatz für Serien-Endschalldämpfer)  
mit 2 Endrohrvarianten

**Silencieux arrière + tuyaux de liaison** (en  
remplacement du silencieux arrière d'origine)  
avec 2 variantes de sorties

**Rear silencer + link pipes**  
(replacing the original rear silencer)  
in 2 tailpipe variations

**Silenciador trasero + tubos de conexión**  
(como sustituto del silenciador estándar)  
con 2 variantes de tubo de escape

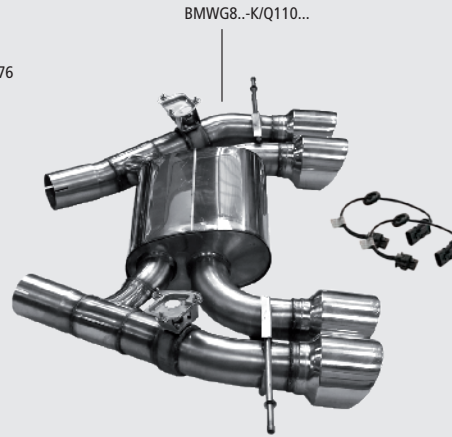
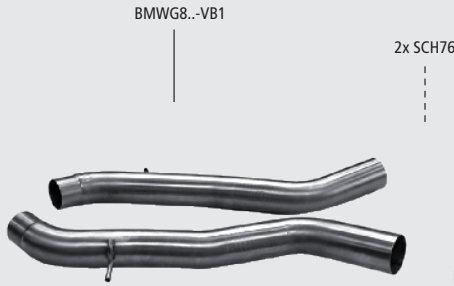
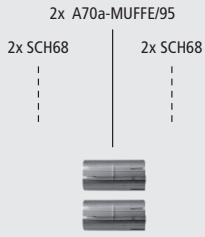

**Ersatzrohr für  
Vorschalldämpfer**

(Dieser Artikel ist nicht für die Nutzung  
im öffentlichen Straßenverkehr zulässig  
– Einsatz nur für Rennsportzwecke!)

**Tuyau de remplacement  
pour silencieux avant**

(Ce produit n'est pas homologué  
sur voie publique – uniquement pour  
l'usage sportif!)

**Tube replacing  
front silencer**

(This article is not approved for use in  
public road traffic – exclusive use for  
racing purposes!)

**Tubo de sustitución  
para el silenciador delantero**

(Este producto no está permitido para la  
circulación por las vías públicas – única-  
mente para el automovilismo!)

2x SCH68



BMWG87-1P



**Quattro RACE S**

Ø 110 mm, 25° schräg  
für Serien Abgasklappen  
pour clapets d'échappement de série  
for serial exhaust flaps  
para válvulas de escapes de serie

**Befestigungsmaterial**

**Pièces de fixation**

**Fixing parts**

**Piezas de fijación**



**Quattro Carbon S**

Ø 110 mm, 25° schräg  
für Serien Abgasklappen  
pour clapets d'échappement de série  
for serial exhaust flaps  
para válvulas de escapes de serie

○	76 mm		○	

## M2 G87 / M3 G80/ G81/ M4 G82/ G83

ab Bj. / après / desde 2021 onwards

<b>Verwendung</b> Die Edelstahl-Auspuffanlage ist zum Anbau an folgende Fahrzeuge geeignet: <b>Utilisation</b> Les échappements inox peuvent se monter sur les véhicules suivants:			<b>Application</b> The stainless steel exhaust is suitable for the following cars: <b>Utilización</b> El sistema de escape en acero inoxidable está previsto para los siguientes vehículos:		
<b>Typ</b> Type Tipo		<b>ABE-Nr./Gen.-Nr.</b> N° série EEC-No Numéro de série		<b>Verkaufsbezeichnung</b> Type véhicule car type Tipo de vehículo	
<b>Motortyp</b> Type moteur Engine type Tipo de motor	<b>Hubraum</b> Cylindrée Capacity Cilindrada (cm³)	<b>Nennleistung</b> Puissance nominale Nominal power Potencia nominal (KW/min)	<b>Motortyp</b> Type moteur Engine type Tipo de motor	<b>Hubraum</b> Cylindrée Capacity Cilindrada (cm³)	<b>Nennleistung</b> Puissance nominale Nominal power Potencia nominal (KW/min)
<b>G2M</b>		<b>e1*2018/858*00211*..</b>		<b>BMW M2</b>	
S58B30A/Otto	2993	338/6250			
<b>G234M</b>		<b>e1*2018/858*00003*..</b>		<b>BMW M3 BMW M4</b>	
S58B30B/Otto	2993	353/6250	S58B30A/Otto	2993	375/6250

Artikel-Nr. N° Référence Article No Número del artículo	Bezeichnung	Description	Description	Descripción
BMWG87-1P	Ersatzrohr für Vorschall-dämpfer BMW M2 (Dieser Artikel ist nicht für die Nutzung im öffentlichen Straßenverkehr zulässig – Einsatz nur für Rennsportzwecke!)	Tuyau de remplacement pour silencieux central BMW M2 (Ce produit n'est pas homologué sur voie publique – uniquement pour l'usage sportif!)	Tube replacing centre silencer BMW M2 (This article is not approved for use in public road traffic – exclusive use for racing purposes!)	Tubo que sustituye el silenciador central BMW M2 (Este producto no está permitido para la circulación por las vías públicas – únicamente para el automovilismo!)
A70a-MUFFE/95	Rohrverbinder Ø 70 mm auf Ø 70 mm/ 95 mm lang	Connecteur de tube Ø 70 mm sur Ø 70 mm/ 95 mm de long	Tube connector Ø 70 mm to Ø 70 mm/ 95 mm long	Conector de tubo Ø 70 mm a Ø 70 mm/ 95 mm de longitud
BMWG87-VB1	Paar Verbindungsrohre BMW M2	Paire de tuyaux de liaison BMW M2	Pair of link pipes BMW M2	Par de tubos de conexión BMW M2
BMWG80-VB1	Paar Verbindungsrohre BMW M3/M4	Paire de tuyaux de liaison BMW M3/M4	Pair of link pipes BMW M3/M4	Par de tubos de conexión BMW M3/M4
<b>Quattro RACE S</b>				
BMWG87-K/Q110RS	Endschalldämpfer mit Doppel-Endrohr Ø 110 mm LH+RH, 25° schräg, im RACE Look, für Serien-Abgasklappen BMW M2	Silencieux arrière avec double sortie Ø 110 mm LH+RH, oblique de 25°, en look RACE, pour les clapets d'échappement de série BMW M2	Rear silencer with twin tailpipe Ø 110 mm LH+RH, 25° oblique, in RACE look, for serial exhaust flaps BMW M2	Silenciador trasero con tubo de escape doble Ø 110 mm LH+RH, 25° de oblicuidad, en óptica RACE, para válvulas de escapes de serie BMW M2
BMWG80-K/Q110RS	Endschalldämpfer mit Doppel-Endrohr Ø 110 mm LH+RH, 25° schräg, im RACE Look, für Serien-Abgasklappen BMW M3/M4	Silencieux arrière avec double sortie Ø 110 mm LH+RH, oblique de 25°, en look RACE, pour les clapets d'échappement de série BMW M3/M4	Rear silencer with twin tailpipe Ø 110 mm LH+RH, 25° oblique, in RACE look, for serial exhaust flaps BMW M3/M4	Silenciador trasero con tubo de escape doble Ø 110 mm LH+RH, 25° de oblicuidad, en óptica RACE, para válvulas de escapes de serie BMW M3/M4
<b>Quattro Carbon S</b>				
BMWG87-K/Q110CS	Endschalldämpfer mit Doppel-Endrohr Ø 110 mm LH+RH, Carbon, 25° schräg, im RACE Look, für Serien-Abgasklappen BMW M2	Silencieux arrière avec double sortie Ø 110 mm LH+RH, en carbone, oblique de 25°, en look RACE, pour les clapets d'échappement de série BMW M2	Rear silencer with twin tailpipe Ø 110 mm LH+RH, Carbon, 25° oblique, in RACE look, for serial exhaust flaps BMW M2	Silenciador trasero con tubo de escape doble Ø 110 mm LH+RH, carbono, 25° de oblicuidad, en óptica RACE, para válvulas de escapes de serie BMW M2
BMWG80-K/Q110CS	Endschalldämpfer mit Doppel-Endrohr Ø 110 mm LH+RH, Carbon, 25° schräg, im RACE Look, für Serien-Abgasklappen BMW M3/M4	Silencieux arrière avec double sortie Ø 110 mm LH+RH, en carbone, oblique de 25°, en look RACE, pour les clapets d'échappement de série BMW M3/M4	Rear silencer with twin tailpipe Ø 110 mm LH+RH, Carbon, 25° oblique, in RACE look, for serial exhaust flaps BMW M3/M4	Silenciador trasero con tubo de escape doble Ø 110 mm LH+RH, carbono, 25° de oblicuidad, en óptica RACE, para válvulas de escapes de serie BMW M3/M4
SCH68 SCH76	Auspuffschelle Edelstahl Ø 68 - 73 mm Ø 76 - 79 mm	Collier de montage inox Ø 68 - 73 mm Ø 76 - 79 mm	Stainless steel clamp Ø 68 - 73 mm Ø 76 - 79 mm	Abrazadera de escape Ø 68 - 73 mm Ø 76 - 79 mm