

BASTUCK PRODUKT INFORMATION

AUSGABE 50/23 | 14.12.2023

Mercedes SLK 350 (R172) ab Baujahr 2011

SPORTAUSPUFFANLAGE

Für das Einstiegsmodell der traditionsreichen SL-Baureihe von Mercedes ist ab sofort eine hochwertige Sportauspuffanlage bei uns verfügbar. Die sportliche Edelstahl-Anlage verfügt über eine ECE-Genehmigung und ist wahlweise mit oder ohne Abgasklappe zu haben.

Schon der Mercedes SLK 350 ist weit davon entfernt, nur ein Basismodell zu sein. Die sportlichen Gene ziehen sich optisch und auch leistungsbezogen durch, was uns dazu veranlasst hat, eine Sportauspuffanlage zu entwickeln, die ebenso sportive Züge zeigt. Ergänzend dazu statten wir den SLK 350 mit dem BASTUCK-typischen sonoren Sound aus, den wir im [Soundfile](#) eingefangen haben.

Die Sportauspuffanlage für den Mercedes SLK 350 (R172) besteht aus einem Vorschalldämpfer und einem Endschalldämpfer. Den Endschalldämpfer bieten wir in mehreren Varianten an. Als „Twin“ Endschalldämpfer (Endschalldämpfer mit Einfach-Endrohr LH, 1x Ø 54 mm) ist dieser mit Endrohr rechts oder links erhältlich und jeweils optimal auf die Serienendrohrblenden abgestimmt. Auch in der Variante „Quattro E“ (Endschalldämpfer mit Doppel-Endrohr, 2x Ø 70 mm, mit Lippe) ist es möglich, zwischen rechts- und linksplatzierten Doppelendrohren zu wählen.

Zusätzlich haben wir sowohl für den „Twin“ als auch für den „Quattro“-Endschalldämpfer auch eine Varianten mit Abgasklappe entwickelt. Im Lieferumfang ist dann eine Funkfernbedienung (Dieser Artikel ist nicht für die Nutzung im öffentlichen Straßenverkehr zulässig – Einsatz nur für Rennsportzwecke!) für den Sporteinsatz der Abgasklappe enthalten. Ebenso optional ist ein Ersatzrohr für den Vorschalldämpfer (Dieser Artikel ist nicht für die Nutzung im öffentlichen Straßenverkehr zulässig – Einsatz nur für Rennsportzwecke!) bei uns im Sortiment verfügbar.



- » Sportauspuffanlage mit ECE-Genehmigung
- » wahlweise mit oder ohne Abgasklappe
- » Soundfile verfügbar

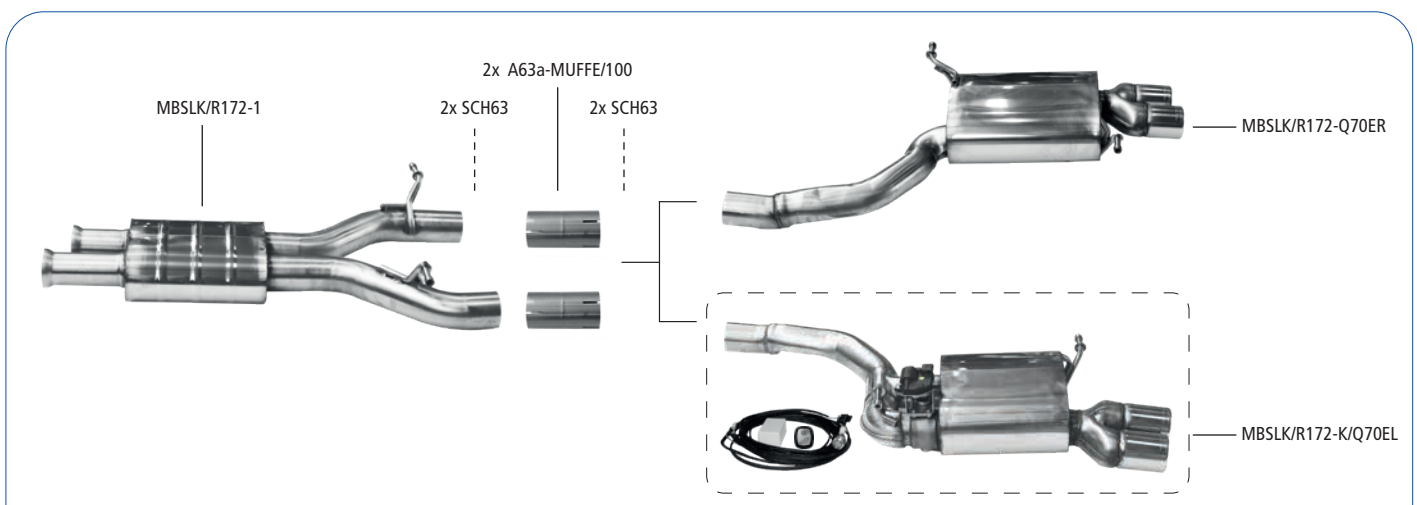

|Mercedes SLK 350 ab 2011 | Sportauspuffanlage ab Partikelfilter | Endschalldämpfer mit Doppel-Endrohr 2x Ø 70mm LH+RH, mit Abgasklappe links |

*) Ref-Fzg.: Mercedes SLK 350 225/6500 U/min, Eingangsmessung: 221,4 KW / 343,2 NM; Messung mit Sportauspuffanlage: 226,6 KW / 345,9 NM; Steigerung um 5,2 KW und 2,7 NM

Komplettanlage (ab Partikelfilter)
mit 2 Endrohrvarianten

Ligne complète (après filtre à particules)
avec 2 variantes de sorties

Complete system (behind particulate filter)
in 2 tailpipe variations

Sistema entero (detrás de filtro de partículas)
con 2 variante de tubo de escape

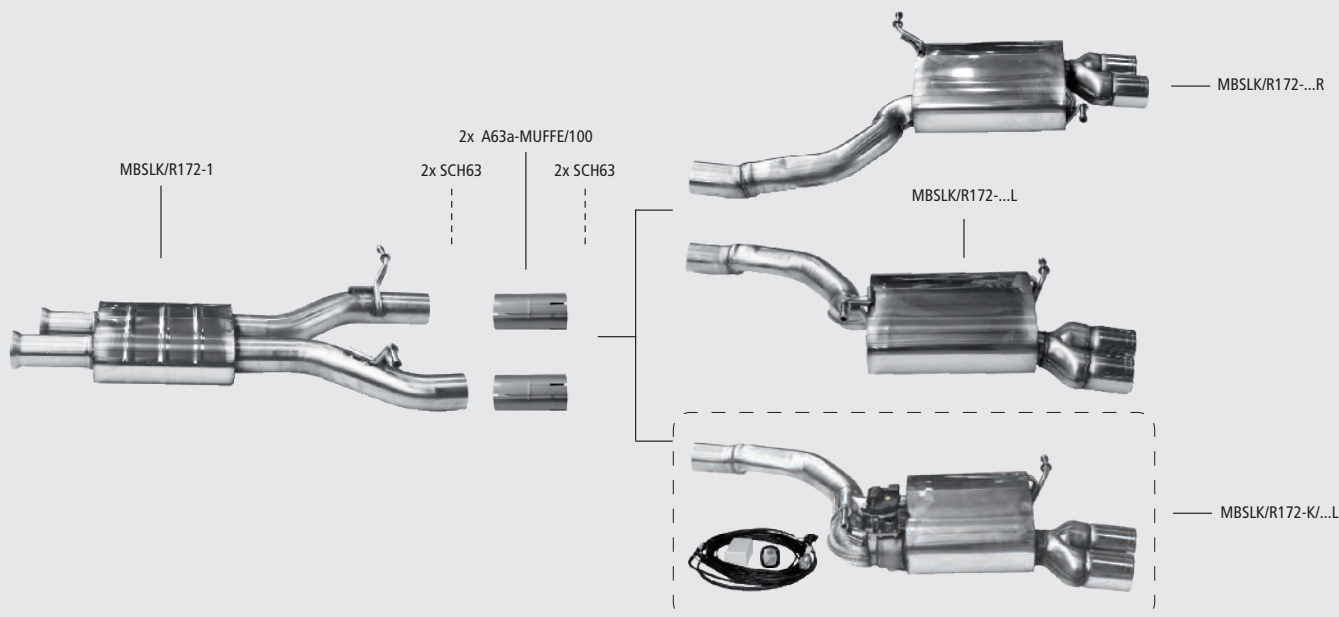

**Ersatzrohr für
Vorschalldämpfer**

(Dieser Artikel ist nicht für die Nutzung
im öffentlichen Straßenverkehr zulässig
– Einsatz nur für Rennsportzwecke!)

**Tuyau de remplacement
pour silencieux avant**

(Ce produit n'est pas homologué
sur voie publique – uniquement pour
l'usage sportif!)

**Tube replacing
front silencer**

(This article is not approved for use in
public road traffic – exclusive use for
racing purposes!)

**Tubo de sustitución
para el silenciador delantero**

(Este producto no está permitido para la
circulación por las vías públicas – única-
mente para el automovilismo!)

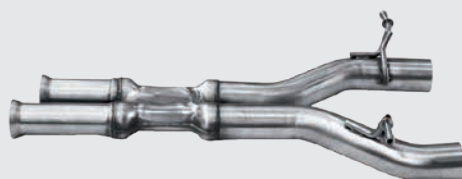

— MBSLK/R172-1P



Twin

Ø 54 mm,

wahlweise mit und ohne Abgasklappe
en option avec ou sans clapet d'échappement
either with or without exhaust flap
opcionalmente con o sin válvula de escape

**Fernbedienung
für Abgasklappe***

(Dieser Artikel ist nicht für die Nutzung
im öffentlichen Straßenverkehr zulässig
– Einsatz nur für Rennsportzwecke!)

**Télécommande pour le
clapet d'échappement***

(Ce produit n'est pas homologué
sur voie publique – uniquement pour
l'usage sportif!)

**Remote control for
exhaust flap***

(This article is not approved for use in
public road traffic – exclusive use for
racing purposes!)

**Telemando para
válvula de escape***

(Este producto no está permitido para la
circulación por las vías públicas – única-
mente para el automovilismo!)



AG/FB-EP

* Die Fernbedienung ist bei den
Endschalldämpfern mit Abgasklappe enthalten!
* La télécommande est comprise lors de l'acquisition
des silencieux arrière avec clapet d'échappement!

* The remote control is included when purchasing the
rear silencers with exhaust flap!
* El telemando está incluido al adquirir los silenciadores
traseros con válvula de escape!

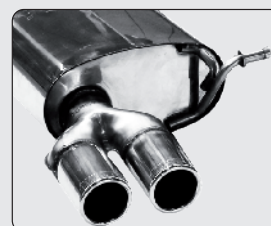

Quattro E

Ø 70 mm,

wahlweise mit und ohne Abgasklappe
en option avec ou sans clapet d'échappement
either with or without exhaust flap
opcionalmente con o sin válvula de escape

Befestigungsmaterial

Pièces de fixation

Fixing parts

Pièzas de fijación



SCH63

○	63 mm	○		

SLK 350 (R172)

ab Bj. / après / desde 2011 onwards

Verwendung Die Edelstahl-Auspuffanlage ist zum Anbau an folgende Fahrzeuge geeignet: Utilisation Les échappements inox peuvent se monter sur les véhicules suivants:		Application The stainless steel exhaust is suitable for the following cars: Utilización El sistema de escape en acero inoxidable está previsto para los siguientes vehículos:	
Typ Type Tipo	ABE-Nr./Gen.-Nr. N° série EEC-No Número de serie	Verkaufsbezeichnung Type véhicule car type Tipo de vehículo	
Motortyp Type moteur Tipo de motor	Hubraum Cylindrée Capacity Cilindrada (cm³)	Nennleistung Puissance nominale Nominal power Potencia nominal (KW/min)	Motortyp Type moteur Tipo de motor
	Hubraum Cylindrée Capacity Cilindrada (cm³)	Nennleistung Puissance nominale Nominal power Potencia nominal (KW/min)	
172	e1*2007/46*0548*..	Mercedes SLK 350	
276956/Otto	3498	225/6500	



Hinweis:
Es kann nur die Komplettanlage montiert werden!

Remarque:
Il est indispensable de monter la ligne complète!

Attention:
The complete system must be mounted!

Nota:
¡Solo es posible montar el sistema completo!

Artikel-Nr. N° Référence Article No Número del artículo	Bezeichnung	Description	Description	Descripción
MBSLK/R172-1	Vorschalldämpfer	Silencieux avant	Front silencer	Silenciador delantero
MBSLK/R172-1P	Ersatzrohr für Vorschalldämpfer (Dieser Artikel ist nicht für die Nutzung im öffentlichen Straßenverkehr zulässig – Einsatz nur für Rennsportzwecke!)	Tuyau de remplacement pour silencieux central (Ce produit n'est pas homologué sur voie publique – uniquement pour l'usage sportif!)	Tube replacing centre silencer (This article is not approved for use in public road traffic – exclusive use for racing purposes!)	Tubo que sustituye el silenciador central (Este producto no está permitido para la circulación por las vías públicas – únicamente para el automovilismo!)
A63a-MUFFE/100	Rohrverbinder Ø 63 mm auf Ø 63 mm/ 100 mm lang	Connecteur de tube Ø 63 mm sur Ø 63 mm/ 100 mm de long	Tube connector Ø 63 mm to Ø 63 mm/ 100 mm long	Conector de tubo Ø 63 mm a Ø 63 mm/ 100 mm de longitud
Twin				
MBSLK/R172-T54L	Endschalldämpfer mit Einfach-Endrohr LH, 1x Ø 54 mm, für Serien-Endrohrblenden	Silencieux arrière avec sortie d'échappement simple LH, 1x Ø 54 mm, pour Embouts de sortie de série	Rear silencer with single tailpipe LH, 1x Ø 54 mm, for standard tailpipe trims	Silenciador trasero con tubo de escape sencillo LH, 1x Ø 54 mm, para embellecedores de tubo de escape estándar
MBSLK/R172-T54R	Endschalldämpfer mit Einfach-Endrohr RH, 1x Ø 54 mm, für Serien-Endrohrblenden	Silencieux arrière avec sortie d'échappement simple RH, 1x Ø 54 mm, pour Embouts de sortie de série	Rear silencer with single tailpipe RH, 1x Ø 54 mm, for standard tailpipe trims	Silenciador trasero con tubo de escape sencillo RH, 1x Ø 54 mm, para embellecedores de tubo de escape estándar
MBSLK/R172-K/T54L	Endschalldämpfer mit Einfach-Endrohr LH, 1x Ø 54 mm, LH, für Serien-Endrohrblenden, mit Abgasklappe	Silencieux arrière avec sortie simple LH, 1x Ø 54 mm, LH, pour embouts de série, avec clapet d'échappement	Rear silencer with single tailpipe LH, 1x Ø 54 mm, LH, for standard tailpipe trims, with exhaust flap	Silenciador trasero con tubo de escape simple LH, 1x Ø 54 mm, LH, para embellecedores de tubo de escape de serie, con válvula de escape
Quattro E				
MBSLK/R172-Q70EL	Endschalldämpfer Doppel-Endrohr LH 2x Ø 70 mm, mit Lippe	Silencieux arrière Double sortie d'échappement LH 2x Ø 70 mm, avec lèvres	Rear silencer Double tailpipe LH 2x Ø 70 mm, with inward curl	Silenciador trasero Tubo de escape doble LH 2x Ø 70 mm, con labio
MBSLK/R172-Q70ER	Endschalldämpfer Doppel-Endrohr RH 2x Ø 70 mm, mit Lippe	Silencieux arrière Double sortie d'échappement RH 2x Ø 70 mm, avec lèvres	Rear silencer Double tailpipe RH 2x Ø 70 mm, with inward curl	Silenciador trasero Tubo de escape doble RH 2x Ø 70 mm, con labio
MBSLK/R172-K/Q70EL	Endschalldämpfer Doppel-Endrohr RH 2x Ø 70 mm, mit Lippe, mit Abgasklappe	Silencieux arrière Double sortie d'échappement RH 2x Ø 70 mm, avec lèvres, avec clapet d'échappement	Rear silencer Double tailpipe RH 2x Ø 70 mm, with inward curl, with exhaust flap	Silenciador trasero Tubo de escape doble RH 2x Ø 70 mm, con labio, con válvula de escape
AG/FB-EP	Funk-Fernbedienung für Abgasklappe für den Sport-einsatz (Dieser Artikel ist nicht für die Nutzung im öffentlichen Straßenverkehr zulässig – Einsatz nur für Rennsportzwecke!)	Télécommande pour clapet d'échappement pour utilisation sportive (Ce produit n'est pas homologué sur voie publique – uniquement pour l'usage sportif!)	Remote control for exhaust flap for sports use (This article is not approved for use in public road traffic – exclusive use for racing purposes!)	Telemando para válvula de escape para uso deportivo (Este producto no está permitido para la circulación por las vías públicas – únicamente para el automovilismo!)
SCH63	Auspuffschelle Edelstahl Ø 63 - 65 mm	Collier de montage inox Ø 63 - 65 mm	Stainless steel clamp Ø 63 - 65 mm	Abrazadera de escape Ø 63 - 65 mm