

BASTUCK INFORMACIÓN DEL PRODUCTO

EDICIÓN 46/23 | 15.11.2023

Mazda 3 (BP) / CX 30 (DM) desde 2023

SILENCIADOR TRASERO Y TUBOS DE ESCAPE

En estrecha colaboración con Mazda Europa, hemos desarrollado y producido tubos de escape y un silenciador trasero deportivo para el Mazda 3 y su variante crossover CX-30. El silenciador trasero deportivo de alta calidad y los tubos de escape a juego son de acero inoxidable y ambos están disponibles exclusivamente en los concesionarios regionales de Mazda.

La sensación de conducción deportiva queda subrayada por el silenciador trasero deportivo con su sonoro sonido típico de BASTUCK. El aspecto deportivo del silenciador trasero deportivo acentúa las líneas estéticas de la parte trasera del Mazda 3. Hay dos opciones de instalación: el silenciador trasero deportivo se instala junto con los tubos de escape o los tubos de escape se montan solos en el silenciador trasero de serie.

Tanto el silenciador trasero deportivo como los tubos de escape cuentan con la homologación CEE y, por tanto, no es necesario incluirlos especialmente en la documentación del vehículo.



- » Silenciador trasero y tubos de escape con homologación CEE
- » disponibles en exclusiva en los concesionarios Mazda



4100-78-502



4100-77-011



| Mazda 3 (BP) / CX 30 (DM) | Silencioso trasero más tubos de escape Ø 90 mm 20° |

Endschalldämpfer
(als Ersatz für Serienschalldämpfer)
mit 1 Endrohrvariante

Silencieux arrière (en remplacement du
silencieux arrière d'origine)
avec 1 variante de sortie

Rear silencer
(replacing the original rear silencer)
in 1 tailpipe variation

Silenciador trasero
(como sustituto del silenciador estándar)
con 1 variantes de tubo de escape

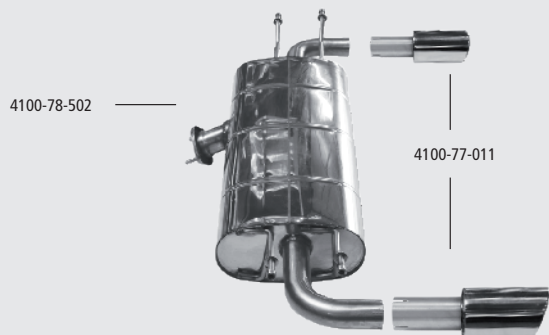

Twin E
Ø 90 mm, 20°

M

○	54 mm			

Mazda CX-30 / Mazda 3

ab Bj. / après / desde / 2023 onwards

Verwendung Die Edelstahl-Auspuffanlage ist zum Anbau an folgende Fahrzeuge geeignet: Utilisation Les échappements inox peuvent se monter sur les véhicules suivants:			Application The stainless steel exhaust is suitable for the following cars: Utilización El sistema de escape en acero inoxidable está previsto para los siguientes vehículos:		
Typ Type Type Tipo		ABE-Nr./Gen.-Nr. N° série EEC-No Número de serie		Verkaufsbezeichnung Type véhicule car type Tipo de vehículo	
Motortyp Type moteur Engine type Tipo de motor	Hubraum Cylindrée Capacity Cilindrada (cm³)	Nennleistung Puissance nominale Nominal power Potencia nominal (KW/min)	Motortyp Type moteur Engine type Tipo de motor	Hubraum Cylindrée Capacity Cilindrada (cm³)	Nennleistung Puissance nominale Nominal power Potencia nominal (KW/min)
DM		e13*2007/46*2041*..		Mazda CX-30	
PE/Otto	1998	90/6000	HF/Otto	1998	132/6000
PE/Otto	1998	110/6000	HF/Otto	1998	137/6000
PE/Otto	1998	121/6000			
BP		e13*2007/46*1972*..		Mazda 3	
PE/Otto	1998	90/6000	HF/Otto	1998	132/6000
PE/Otto	1998	121/6000			
BPE		e13*2007/46*2249*..		Mazda 3	
PE/Otto	1998	90/6000	HF/Otto	1998	110/6000
PE/Otto	1998	121/6000	HF/Otto	1998	137/6000

Artikel-Nr. N° Référence Article No Número del artículo	Bezeichnung	Description	Description	Descripción
Twin E				
4100-78-502	Endschalldämpfer ohne Endrohre	Silencieux arrière sans sorties	Rear silencer without tailpipes	Silenciador trasero sin tubos de escape
4100-77-011	Endrohr Ø 90 mm, 20° schräg, inklusive Schelle	Tuyau final Ø 90 mm, incliné à 20°, collier inclus	Tailpipe Ø 90 mm, 20° oblique, clamp included	Tubo de escape Ø 90 mm, 20° oblicuo, abrazadera incluida



Hinweis:

Die Endrohre können auch alleine am Serienendschalldämpfer montiert werden. Die zur Montage benötigten Schellen sind enthalten.

Remarque:

Les embouts peuvent également être montés seuls sur le silencieux final de série. Les colliers nécessaires au montage sont inclus.

Note:

The end pipes can also be mounted alone on the standard rear silencer. The clamps required for mounting are included.

Nota:

Los tubos finales también se pueden montar solos en el silenciador trasero de serie. Se incluyen las abrazaderas necesarias para el montaje.