

BASTUCK PRODUKT INFORMATION

AUSGABE 35/21 | 01.09.2021

VW GOLF 8 GTI und GTI CLUBSPORT

SPORTAUSPUFFANLAGEN

Als „Rebell“ bezeichnet Volkswagen die sportliche GTI-Variante des Golf 8. Mit seinen typischen Designelementen und dem sportiv-eleganten Look sorgt dieser für Aufsehen und bei seinen Besitzern für Fahrspaß. Noch mehr sportliche Gene besitzt der Golf GTI Clubsport, weshalb gleich für beide Modelle aus dem VW-Konzern passende BASTUCK Sportauspuffanlagen entwickelt wurden.

Für den VW Golf 8 GTI und den GTI Clubsport ergänzen ab sofort Sportauspuffanlagen mit und ohne Klappensteuerung unser Portfolio. Die Komplettanlagen mit Klappensteuerung setzen sich aus zwei Verbindungsrohren und einem Endschalldämpfer mit Abgasklappe zusammen. Ohne Klappensteuerung ist sie ebenfalls dreiteilig und besteht aus Vorschalldämpfer, Verbindungsrohr und Endschalldämpfer.

Der Endschalldämpfer ist für beide Modelle in jeweils zwei Endrohrvarianten erhältlich: Twin RACE S (Einfachendrohr LH + RH, Ø 100 mm, 30° schräg geschnitten, im RACE-Look für GTI und Ø 110 mm für GTI Clubsport, 25° schräg geschnitten, im RACE-Look) oder Twin RACE S Carbon (Einfachendrohr LH + RH, Ø 100 mm für GTI, 30° schräg geschnitten, im RACE-Look und Ø 110 mm GTI Clubsport, 25° schräg geschnitten, im RACE-Look). Die Twin RACE S Variante kann wahlweise mit oder ohne Abgasklappe bezogen werden. Die Twin RACE S Carbon Variante ist nur mit Abgasklappe verfügbar.

Wie immer ist beim Endschalldämpfer mit Abgasklappe der Elektrosetz (Kabelbaum und Steuergerät) und eine Fernbedienung (Dieser Artikel ist nicht für die Nutzung im öffentlichen Straßenverkehr zulässig – Einsatz nur für Rennsportzwecke!) zum manuellen Öffnen und Schließen der Abgasklappe im Lieferumfang inkludiert.

Beim Volkswagen Golf GTI Clubsport ist die Devise klar und vom Konzern auch so benannt: Am Ende zählt die Leistung. Das haben wir für uns als Entwicklungsgrundlage genommen und dem Modell mit der BASTUCK Sportauspuffanlage eine weitere Leistungssteigerung um bis zu 2,5 KW und 8,6 NM* ermöglicht. Da für uns Leistung und Sound zusammen gehören, ist auch an dieser Stellschraube gedreht worden. Das Ergebnis haben wir in einem unserer BASTUCK Soundfile eingefangen, das [hier](#) abrufbar ist.

Optional ist für die Anlagen ohne Klappensteuerung ein Ersatzrohr für den Vorschalldämpfer (Dieser Artikel ist nicht für die Nutzung im öffentlichen Straßenverkehr zulässig – Einsatz nur für Rennsportzwecke!) verfügbar.



- » Sportauspuffanlagen mit ECE-Genehmigung
- » BASTUCK Soundfile des VW Golf 8 GTI Clubsport verfügbar
- » Leistungssteigerung um bis zu 2,5 KW und 8,6NM*

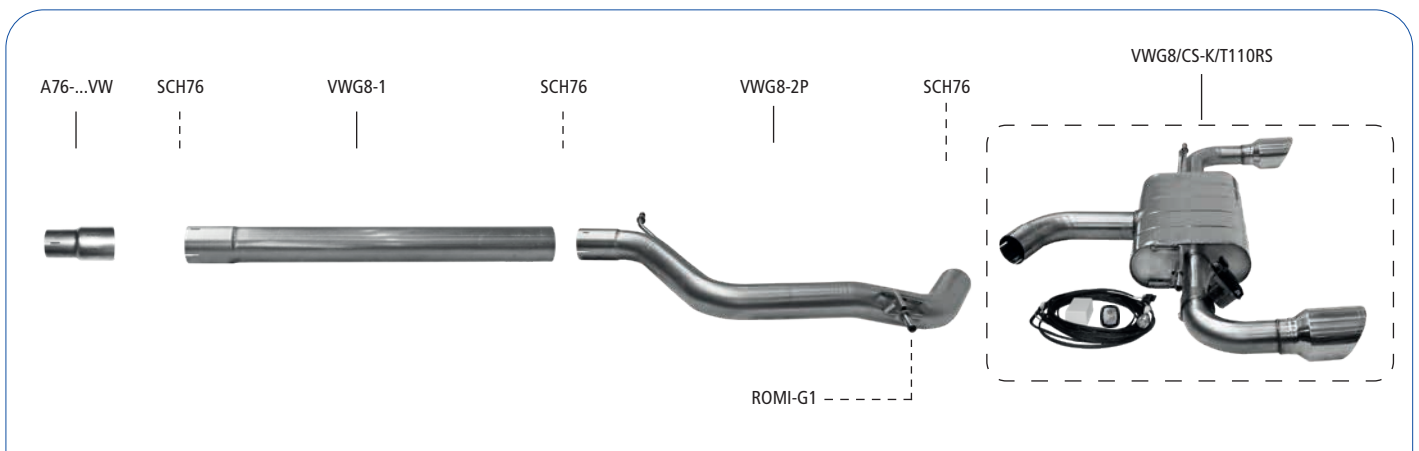

| VW Golf 8 GTI Clubsport | Sportauspuffanlage ab Katalysator/Partikelfilter | Endschalldämpfer mit Einfach-Endrohr LH+RH 1 x Ø 110 mm, 25° schräg (im RACE Look), mit Klappensteuerung |

*) Ref-Fzg.: VW Golf 8 GTI Clubsport KW 221/5300 U/min, Eingangsmessung: 242,9 KW / 431,2 NM; Messung mit Sportauspuffanlage: 245,4 KW / 439,8 NM; Steigerung um 2,5 KW und 8,6 NM

Komplettanlage (ab Katalysator / Partikelfilter) mit 4 Endrohrvarianten

Ligne complète (après catalyseur/ filtre à particules) avec 4 variantes de sorties

Complete system (behind catalytic converter/ particulate filter) in 4 tailpipe variations

Sistema entero (a partir del catalizador/ filtro de partículas) con 4 variantes de tubo de escape

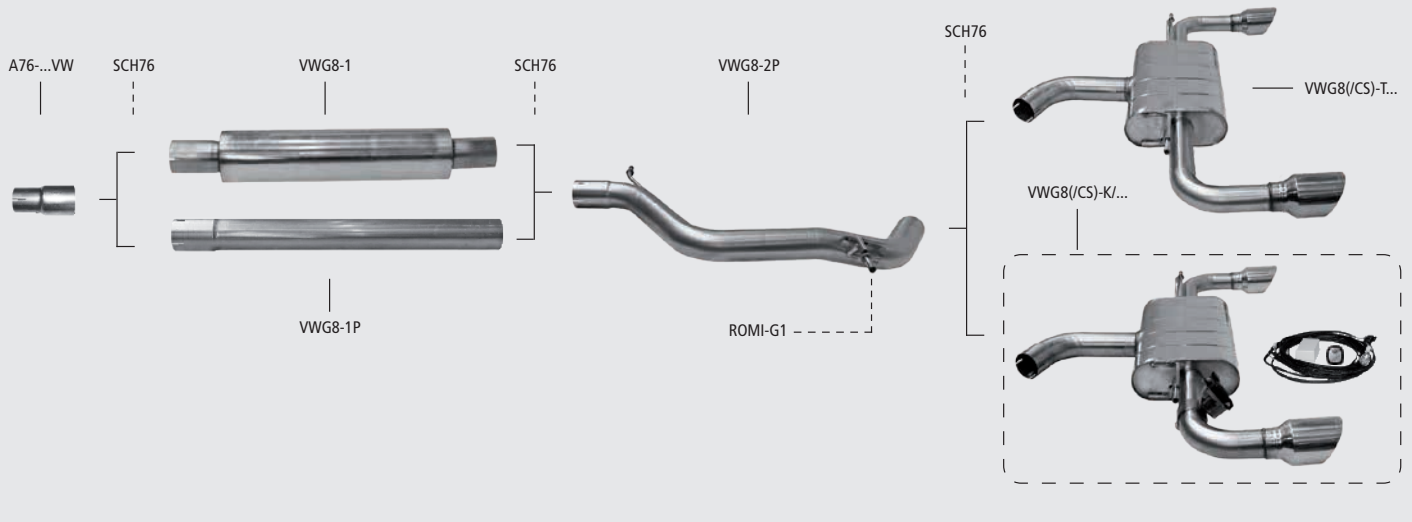

Ersatzrohr für Vorschalldämpfer

(Dieser Artikel ist nicht für die Nutzung im öffentlichen Straßenverkehr zulässig – Einsatz nur für Rennsportzwecke!)

Tuyau de remplacement pour silencieux avant

(Ce produit n'est pas homologué sur voie publique – uniquement pour l'usage sportif!)

Tube replacing front silencer

(This article is not approved for use in public road traffic – exclusive use for racing purposes!)

Tubo de sustitución para el silenciador delantero

(Este producto no está permitido para la circulación por las vías públicas – únicamente para el automovilismo!)

VWG8-1P



Twin RACE S

Ø 100 mm, 30°

wahlweise mit und ohne Abgasklappe en option avec ou sans clapet d'échappement either with or without exhaust flap opcionalmente con o sin válvula de escape

Fernbedienung für Abgasklappe*

(Dieser Artikel ist nicht für die Nutzung im öffentlichen Straßenverkehr zulässig – Einsatz nur für Rennsportzwecke!)

Télécommande pour le clapet d'échappement*

(Ce produit n'est pas homologué sur voie publique – uniquement pour l'usage sportif!)

Remote control for exhaust flap*

(This article is not approved for use in public road traffic – exclusive use for racing purposes!)

Telemando para válvula de escape*

(Este producto no está permitido para la circulación por las vías públicas – únicamente para el automovilismo!)



AG/FB-EP

* Die Fernbedienung ist bei den Endschalldämpfern mit Abgasklappe enthalten!
* La télécommande est comprise lors de l'acquisition des silencieux arrière avec clapet d'échappement!

* The remote control is included when purchasing the rear silencers with exhaust flap!
* El telemando está incluido al adquirir los silenciadores traseros con válvula de escape!

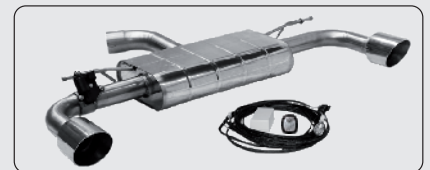

Twin RACE S

Ø 110 mm, 25°

wahlweise mit und ohne Abgasklappe en option avec ou sans clapet d'échappement either with or without exhaust flap opcionalmente con o sin válvula de escape

Befestigungsmaterial

Pièces de fixation

Fixing parts

Piezas de fijación

SCH76

ROMI-G1



Twin RACE S Carbon

Ø 100 mm, 30°

mit Abgasklappe / avec clapet d'échappement with exhaust flap / con válvula de escape

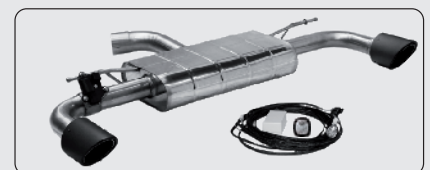

Twin RACE S Carbon

Ø 110 mm, 25°

mit Abgasklappe / avec clapet d'échappement with exhaust flap / con válvula de escape

○	76 mm		○	

Golf 8 GTI incl. GTI Clubsport

ab / après / desde 2020 onwards

Verwendung Die Edelstahl-Auspuffanlage ist zum Anbau an folgende Fahrzeuge geeignet:		Application The stainless steel exhaust is suitable for the following cars:	
Utilisation Les échappements inox peuvent se monter sur les véhicules suivants:		Utilización El sistema de escape en acero inoxidable está previsto para los siguientes vehículos:	
Typ Type Tipo	ABE-Nr./Gen.-Nr. N° série EEC-No Número de serie	Verkaufsbezeichnung Type véhicule car type Tipo de vehículo	
Motortyp Type moteur Engine type Tipo de motor	Hubraum Cylindrée Capacity Cilindrada (cm³)	Nennleistung Puissance nominale Nominal power Potencia nominal (KW/min)	Motortyp Type moteur Engine type Tipo de motor
CD	e1*2007/46*2014*..	VW Golf 8	
DNPA/Otto	1984	180/5000	DNFC/Otto
			1984
			221/5300



Hinweis:

Es kann nur die Kompletanlage montiert werden.
Das Verbindungsrohr vorne VWG8-1P hat nur bei der Montage zusammen mit den Endschalldämpfern mit Abgasklappe VWG8/(CS)-K/... eine ECE-Zulassung!

Remarque:

Il est impératif de monter la ligne complète.
Le tuyau de liaison avant VWG8-1P n'a une homologation ECE que lorsqu'il est monté avec les silencieux arrière avec clapet d'échappement VWG8/(CS)-K/...

Attention:

Only the complete system can be mounted.
The front link pipe VWG8-1P only has ECE approval when mounted in combination with the rear silencers with exhaust flap VWG8/(CS)-K/...

Nota:

Sólo se puede montar el sistema completo.
El tubo de conexión delantero VWG8-1P sólo tiene homologación ECE cuando se monta junto con los silenciadores traseros con válvula de escape VWG8/(CS)-K/...

Artikel-Nr. NP Référence Article No Número del artículo	Bezeichnung	Description	Description	Descripción
A76-65.5VW	Adapter Kompletanlage auf Serie auf Ø 65.5 mm	Adaptateur ligne complète sur série pour Ø 65.5 mm	Adaptor complete system on original system to Ø 65.5 mm	Adaptador sistema completo al sistema de serie a Ø 65.5 mm
VWG8-1	Vorschalldämpfer	Silencieux avant	Front silencer	Silenciador delantero
VWG8-1P	Verbindungsrohr vorne oder Ersatzrohr für Vorschalldämpfer (Dieser Artikel ist nicht für die Nutzung im öffentlichen Straßenverkehr zulässig – Einsatz nur für Rennsportzwecke!)	Tuyau de liaison avant / Tuyau de remplacement pour silencieux avant (Ce produit n'est pas homologué sur voie publique – uniquement pour l'usage sportif!)	Front link pipe / Tube replacing front silencer (This article is not approved for use in public road traffic – exclusive use for racing purposes!)	Tubo de conexión delantero / Tubo que sustituye el silenciador delantero (Este producto no está permitido para la circulación por las vías públicas – únicamente para el automovilismo!)
VWG8-2P	Verbindungsrohr hinten	Tuyau de liaison arrière	Rear link pipe	Tubo de conexión trasero
Twin RACE S				
VWG8-T100RS VWG8-K/T100RS	Endschalldämpfer mit Einfach-Endrohr LH + RH 1 x Ø 100 mm, 30° schräg (im RACE Look) GTI Modelle ohne Abgasklappe mit Abgasklappe	Silencieux arrière avec sortie simple LH + RH 1 x Ø 100 mm découpé à 30° (au design RACE) Modèles GTI sans clapet d'échappement avec clapet d'échappement	Rear silencer with single tailpipe LH + RH 1 x Ø 100 mm cut 30° (RACE design) GTI models without exhaust flap with exhaust flap	Silenciador trasero con tubo simple de salida izq. + dcha. 1 x Ø 100 mm cortado 30° (estilo RACE) Modelos GTI sin válvula de escape con válvula de escape
VWG8/CS-T110RS VWG8/CS-K/T110RS	Endschalldämpfer mit Einfach-Endrohr LH + RH 1 x Ø 110 mm, 25° schräg (im RACE Look) GTI Clubsport Modelle ohne Abgasklappe mit Abgasklappe	Silencieux arrière avec sortie simple LH + RH 1 x Ø 110 mm découpé à 25° (au design RACE) Modèles GTI Clubsport sans clapet d'échappement avec clapet d'échappement	Rear silencer with single tailpipe LH + RH 1 x Ø 110 mm cut 25° (RACE design) GTI Clubsport models without exhaust flap with exhaust flap	Silenciador trasero con tubo simple de salida izq. + dcha. 1 x Ø 110 mm cortado 25° (estilo RACE) Modelos GTI Clubsport sin válvula de escape con válvula de escape
Twin RACE S Carbon				
VWG8-K/T100CS	Endschalldämpfer mit Einfach-Endrohr LH+RH 1 x Ø 100 mm, Carbon, 30° schräg geschnitten (im RACE Look) GTI Modelle mit Abgasklappe	Silencieux arrière avec sortie simple LH + RH 1 x Ø 100 mm, carbone, découpé à 30° (au design RACE) Modèles GTI avec clapet d'échappement	Rear silencer with single tailpipe LH + RH 1 x Ø 100 mm, carbon, cut 30° (RACE design) GTI models with exhaust flap	Silenciador trasero con tubo simple de salida izq. + dcha. 1 x Ø 100 mm, carbono, cortado 30° (estilo RACE) Modelos GTI con válvula de escape
VWG8/CS-K/T110CS	Endschalldämpfer mit Einfach-Endrohr LH+RH 1 x Ø 110 mm, Carbon, 25° schräg geschnitten (im RACE Look) GTI Clubsport Modelle mit Abgasklappe	Silencieux arrière avec sortie simple LH + RH 1 x Ø 110 mm, carbone, découpé à 25° (au design RACE) Modèles GTI Clubsport avec clapet d'échappement	Rear silencer with single tailpipe LH + RH 1 x Ø 110 mm, carbon, cut 25° (RACE design) GTI Clubsport models with exhaust flap	Silenciador trasero con tubo simple de salida izq. + dcha. 1 x Ø 110 mm, carbono, cortado 25° (estilo RACE) Modelos GTI Clubsport con válvula de escape
AG/FB-EP	Funk-Fernbedienung für Abgasklappe für den Sport-einsatz (Dieser Artikel ist nicht für die Nutzung im öffentlichen Straßenverkehr zulässig – Einsatz nur für Rennsportzwecke!)	Télécommande pour clapet d'échappement pour utilisation sportive (Ce produit n'est pas homologué sur voie publique – uniquement pour l'usage sportif!)	Remote control for exhaust flap for sports use (This article is not approved for use in public road traffic – exclusive use for racing purposes!)	Telemando para válvula de escape para uso deportivo (Este producto no está permitido para la circulación por las vías públicas – únicamente para el automovilismo!)
ROMI-G1	Aufhängegummi	Support caoutchouc	Rubber hanger	Goma de suspensión
SCH76	Auspuffschelle Edelstahl Ø 76-79 mm	Collier de montage inox Ø 76-79 mm	Stainless steel clamp Ø 76-79 mm	Abrazadera de escape Ø 76-79 mm