

BASTUCK INFORMACIÓN DEL PRODUCTO

EDICIÓN 39/23 | 27.09.2023

VOLVO PV444, PV544

BOMBAS DE AGUA

A la hora de renovar un Volvo clásico, la bomba de agua siempre ha sido un incordio a lo largo de los años. Los pocos artículos disponibles tenían un precio excesivo o eran de calidad inferior. Para nosotros, esto fue razón suficiente para refabricar las bombas de agua para el Volvo B16.

Para eso, hemos fabricado nuestras propias herramientas de fundición, que garantizan la disponibilidad a largo plazo de las piezas en el mercado. Además, hemos decidido utilizar únicamente cojinetes y paquetes de sellado de alta calidad, por lo que hay un claro aumento de la calidad en comparación con las piezas disponibles en el mercado.



- » por fin disponible de nuevo de forma permanente
- » fabricadas con herramientas de fundición de alta calidad
- » alta calidad, precio atractivo

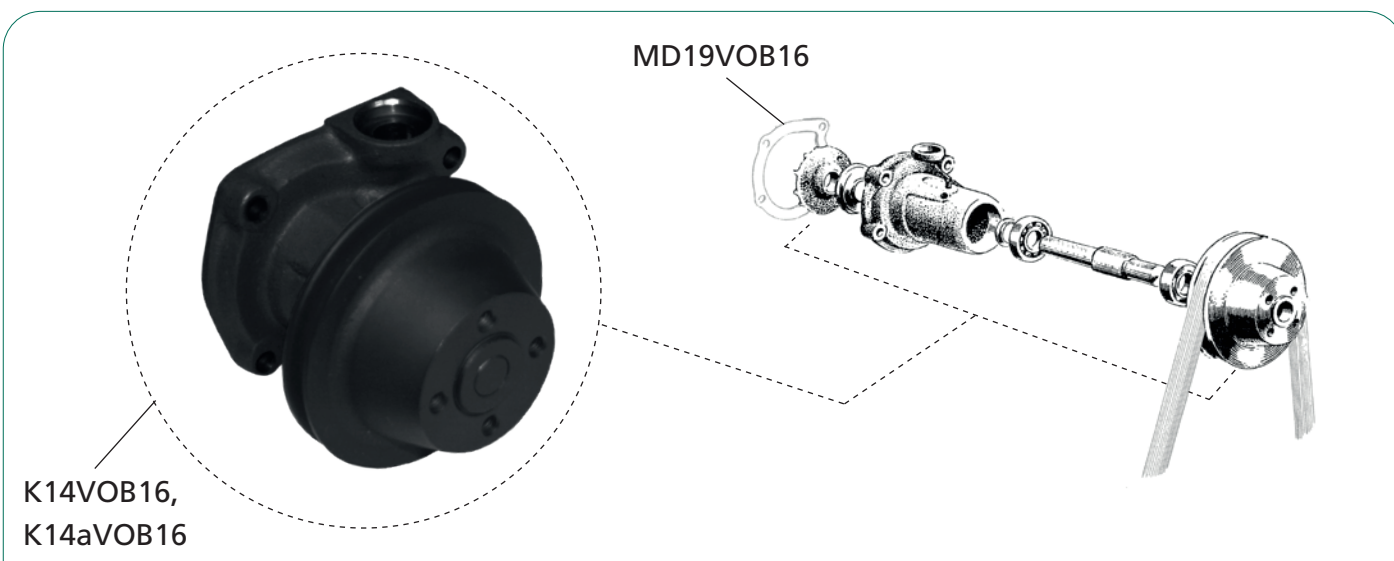

Nº del art.	Descripción	Precio EUR
K14VOB16 (Nº de referencia*: 403348)	Bomba de agua B4B/B14 (PV444, PV544)	97,90€
K14aVOB16 (Nº de referencia*: 418031)	Bomba de agua B16A a partir del número de motor 69044	97,90€
MD19VOB16 (Nº de referencia*: 403105)	Junta bomba de agua B4B, B14, B16	0,79€

Precios incl. 19% IVA

* Los números de referencia sólo sirven para asignar características técnicas y usos posibles. No quiere decir que hay una equivalencia, p.ej. en cuanto al origen, la calidad del material o la durabilidad.