

M90TR4R/70

Umrüstsatz auf schmalen Keilriemen/ conversion kit to small fan belt/  
Kit de modification sur courroie fine/ kit de conversión a una correa trapezoidal angosta



Stückliste:

- 1x E321SPTA - Riemenscheibe, Aluminium
- 1x K12ATR4A - Keilriemenscheibe Wasserpumpe, Aluminium
- 1x M9aTR4A - Riemenscheibe für schmalen Keilriemen, Aluminium
- 1x M22ATR4R - Keilriemen

Parts list:

- 1x E321SPTA - pulley, aluminium
- 1x K12ATR4A - pulley water pump, aluminium
- 1x M9aTR4A - pulley; small belt, aluminium
- 1x M22ATR4R - V-Belt

liste de pièces:

- 1x E321SPTA - Poulie en aluminium
- 1x K12ATR4A - Poulie de pompe à eau en aluminium
- 1x M9aTR4A - Poulie de vilebrequin en aluminium pour courroie fine
- 1x M22ATR4R - Courroie du ventilateur

lista de piezas:

- 1x E321SPTA - Polea de aluminium
- 1x K12ATR4A - Polea de aluminio bomba de agua
- 1x M9aTR4A - Polea trapecial aluminio para correa trapezoidal delgada
- 1x M22ATR4R - correa del ventilador

## M90TR4R/70 Umrüstsatz auf schmalen Keilriemen

- 1) Lichtmaschine, Wasserpumpe und Hals des Lüfterflügels der Kurbelwelle demontieren. (siehe Werkstatthandbuch)
- 2) Riemenscheibe entfernen.
- 3) Teile säubern und auf Beschädigungen überprüfen.
- 4) Riemenscheibe auf Wasserpumpe montieren und Einbaumaß kontrollieren. (Pic. 1)
- 5) Riemenscheibe von hinten an den Hals des Lüfterflügels anschrauben. (Pic. 2)
- 6) Riemenscheibe an die Lichtmaschine anschrauben. (Pic. 3)
- 7) Lichtmaschine, Wasserpumpe (mit neuer Dichtung) und Riemenscheibe an Kurbelwelle anschrauben. (siehe Werkstatthandbuch)
- 8) Unbedingt darauf achten, dass Halter und Spanner der Lichtmaschine in einwandfreiem Zustand sind. (Pic. 4)
- 9) Nun Keilriemen montieren und kontrollieren, dass die Riemenscheiben in einer Flucht stehen. (Pic. 5)  
Eventuell Lichtmaschine ausrichten.
- 10) Keilriemen so spannen, dass er bei Druck ca. eine Daumenbreite nachgibt.

## M90TR4R/70 conversion kit to small fan belt

- 1) Please remove the dynamo, water pump and engine extension off the crankshaft. (NOTE - as explained/shown in the workshop manual)
- 2) Take the individual pulleys off.
- 3) Clean all the parts and check that nothing is damaged.
- 4) Fit the new pulley to the water pump and look to the distance. (Pic. 1)
- 5) Fit the new pulley to the engine crankshaft extension from the back side. (Pic. 2)
- 6) Fit the new pulley to the dynamo. (Pic. 3)
- 7) Re-Mount the dynamo, water pump (NOTE - with a new gasket) and with engine extension back (NOTE - as explained/shown in the workshop manual)
- 8) Please have a good look that adjusting link and bracket of the dynamo are in fine condition. (Pic. 4)
- 9) Mount the new fan belt and check that all the pulleys are in line. (Pic 5)
- 10) Tension/Tighten the new fan belt - putting pressure on the belt it should be able to move 10 mm.

**M90TR4R/70**

**Umrüstsatz auf schmalen Keilriemen/ conversion kit to small fan belt**

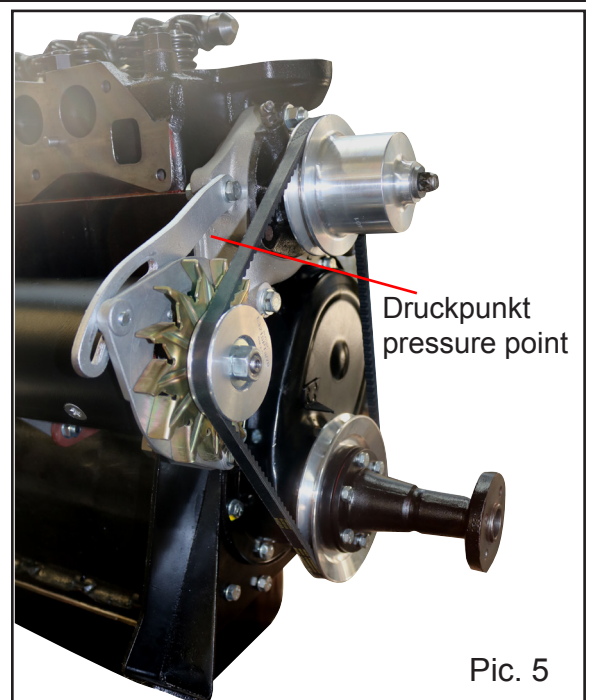
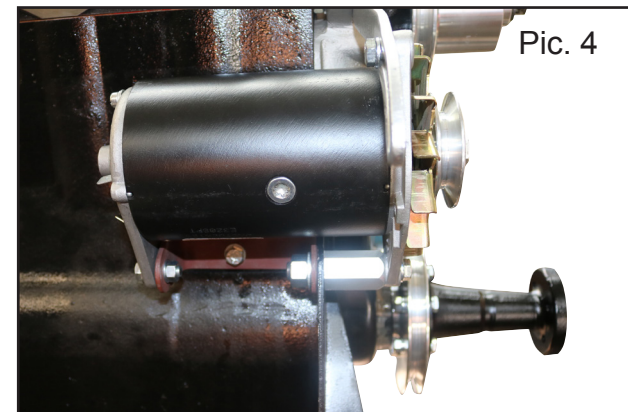
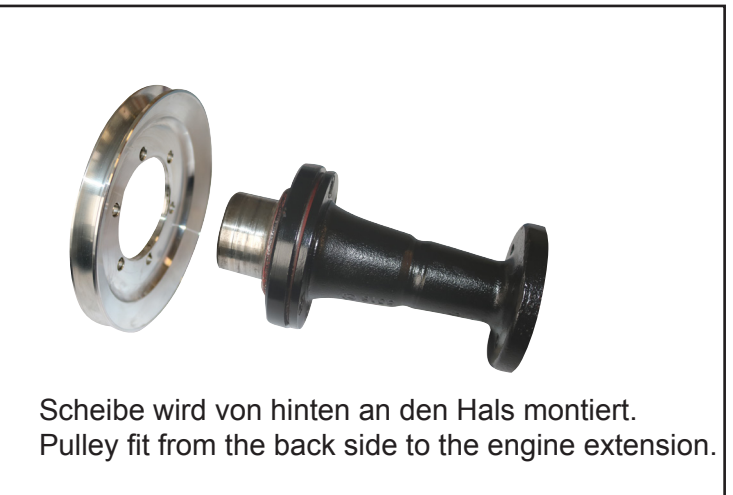
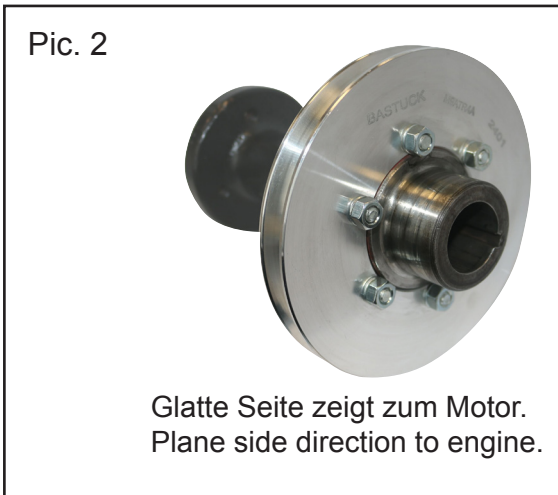
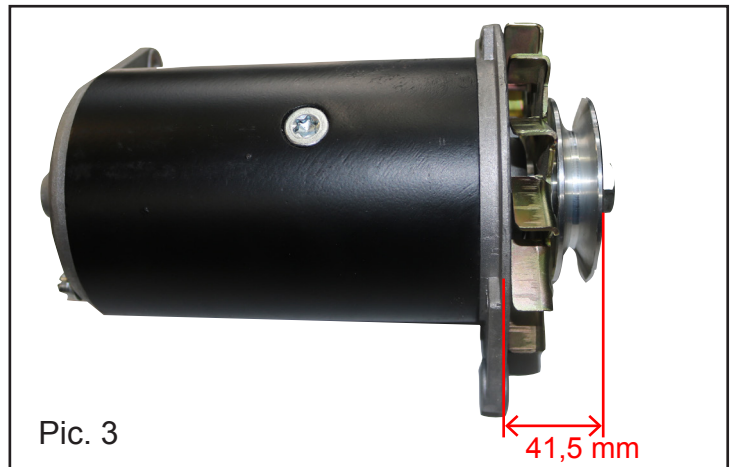
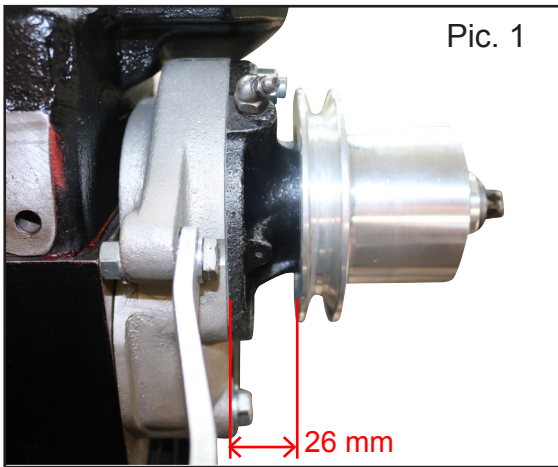

## M90TR4R/70 Kit de modification en courroie fine

- 1) Démontez la dynamo, la pompe à eau et le col du ventilateur sur le vilebrequin. (Voir manuel d'atelier)
- 2) Retirez la poulie.
- 3) Nettoyez et vérifiez l'état des pièces.
- 4) Montez la poulie de la pompe à eau et vérifiez la dimension. (Image 1)
- 5) Montez la poulie à l'arrière du col de ventilateur. (Image 2)
- 6) Montez la poulie de la dynamo (Image 3)
- 7) Montez la dynamo, la pompe à eau (avec un joint neuf) et la poulie sur le vilebrequin. (Voir manuel d'atelier)
- 8) Veillez à ce que le support et le tendeur de dynamo soient en parfait état. (Image 4)
- 9) Montez la courroie et vérifiez que les poulies soient alignées. (Image 5)  
Éventuellement procéder à l'alignement de la dynamo.
- 10) Ajustez la tension de courroie de sorte qu'avec une pression elle donne une courbure d'environ la largeur d'un pouce.

## M90TR4R/70 Kit de conversión a una correa trapezoidal angosta

- 1) Desmonte el dínamo, la bomba de agua y el cuello de la aspa del ventilador del cigüeñal. (véase manual de taller)
- 2) Remueva la polea de correa.
- 3) Limpie las piezas y compruebe en cuanto a daños.
- 4) Monte la polea de correa en la bomba de agua y controle la dimensión de instalación. (fic. 1)
- 5) Atornille de atrás la polea al cuello de la aspa del ventilador. (fic. 2)
- 6) Atornille la polea al dínamo. (fic. 3)
- 7) Atornille el dínamo, la bomba de agua (con junta nueva) y la polea de correa al cigüeñal. (véase manual de taller)
- 8) Hay que asegurarse de que el soporte y el tensor del dínamo estén en perfecto estado. (fic. 4)
- 9) Ahora monte la correa trapezoidal y controle que las poleas estén en una fila. (fic. 5)  
Alinee el dínamo en caso necesario.
- 10) Tense la correa trapezoidal de manera que en el caso de presión ceda aprox. según el ancho de un pulgar.



**M90TR4R/70**

**Kit de modification en courroie fine/  
Kit de conversión a una correa trapezoidal angosta**

