

# Montageanleitung Stabilisator-Kit L99TR6

## Montage instruction anti roll bar kit L99TR6

### Notice de montage kit stabilisateur L99TR6

VORDERRADAUFHÄNGUNG

#### QUERSTABILISATOR

—Aus- und Einbau

60.10.01

##### Ausbau

1. Nyloc-Mutter und glatte Unterlegscheibe, mit denen das Querstabilisator-Gelenk an der unteren Dreiecklenker-Halterung befestigt ist, entfernen und Gelenk von der Halterung abnehmen. Gleichen Arbeitsgang an der gegenüberliegenden Seite des Wagens wiederholen.
2. Die vier Muttern und glatten Unterlegscheiben, mit denen die beiden Bügelschrauben am vorderen Querträger befestigt sind, entfernen.
3. Bügelschrauben und Halterungen abziehen.
4. Querstabilisator abmontieren.
5. Die Muttern, mit denen das untere Ende der Querstabilisator-Gelenke am Querstabilisator befestigt ist, abdrehen. Gelenk und Gummilagerungen, Unterlegscheiben und Abstandmuffen ausbauen.
6. Halterungsbuchsen des Querstabilisators entfernen.

##### Einbau

7. Arbeitsgänge 1 - 6 in umgekehrter Reihenfolge ausführen, wobei darauf zu achten ist, daß der Querstabilisator mittig am vorderen Querträger angebracht ist.

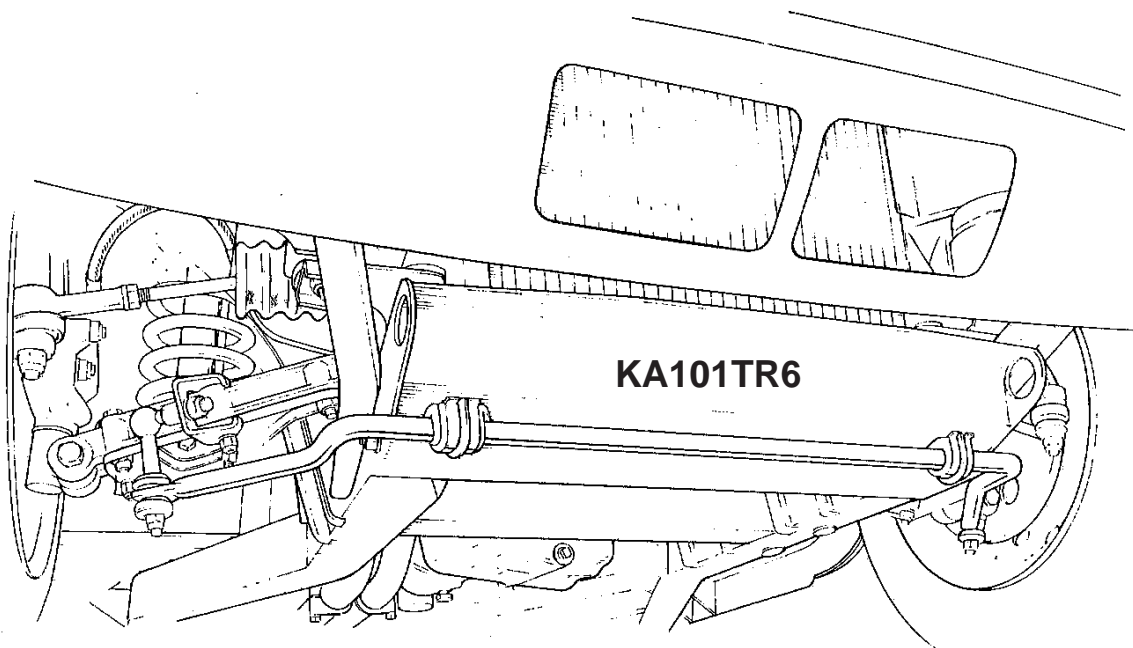
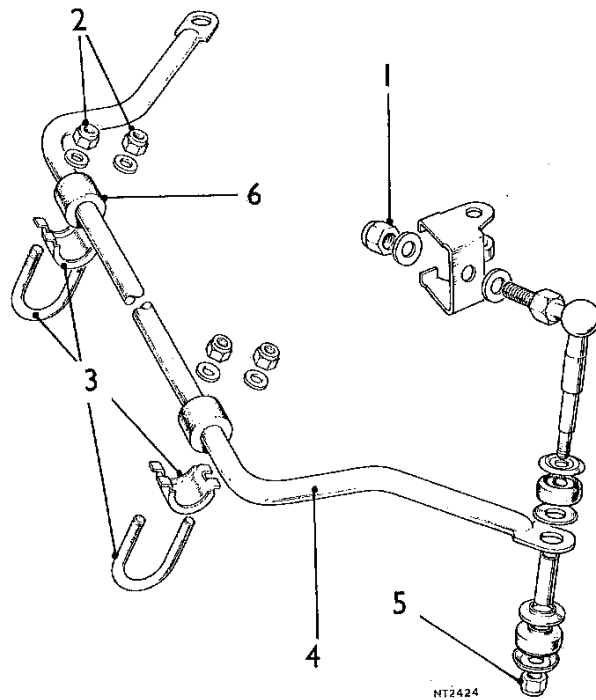

#### TR4A

Bei TR4A Fahrzeugen ist das vorhandene Blech durch das Frontblech KA101TR6 zu ersetzen.



Triumph TR6 Manual. Part No. 545296 Issue 1 (German)

60.10.01

**BASTUCK**®

BASTUCK & Co GmbH  
D-66822 Lebach

Tel. +49 (0) 6881-92491-01  
Fax +49 (0) 6881-92491-19

service@bastuck.de  
www.bastuck.com



## VORDERRADAUFHÄNGUNG

### QUERSTABILISATOR-GELENK

–Aus- und Einbau

60.10.02

#### Ausbau

1. Nyloc-Mutter und glatte Unterlegscheibe, mit denen das Querstabilisator-Gelenk an der unteren Dreiecklenker-Halterung befestigt ist, entfernen und Gelenk von der Halterung abziehen.
2. Nyloc-Mutter, mit der das untere Ende des Querstabilisator-Gelenks am Querstabilisator befestigt ist, entfernen und das Querstabilisator-Gelenk, Unterlegscheiben, Gummistücke und Abstandmuffe abmontieren.

#### Einbau

3. Arbeitsgänge 1 und 2 in umgekehrter Reihenfolge ausführen.

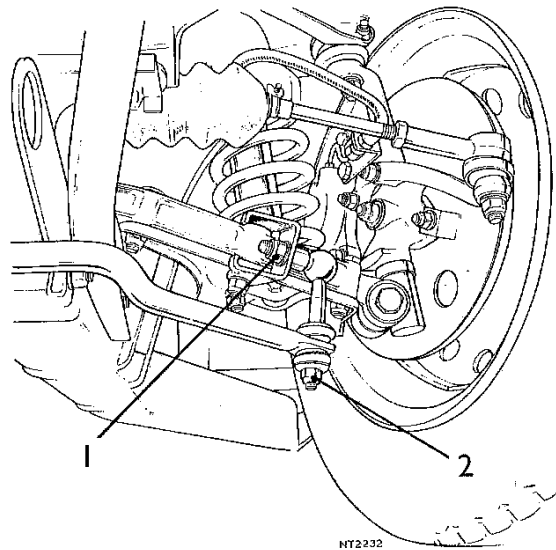

### QUERSTABILISATOR-GUMMISTÜCKE

–Aus- und Einbau

60.10.04

#### Ausbau

1. Die vier Nyloc-Muttern und glatten Unterlegscheiben, die zur Befestigung der beiden Bügelschrauben am vorderen Querträger dienen, entfernen.
2. Bügelschrauben und Halterungen abziehen.
3. Gummistücke entfernen.

#### Einbau

4. Arbeitsgänge 1 und 2 in umgekehrter Reihenfolge ausführen.

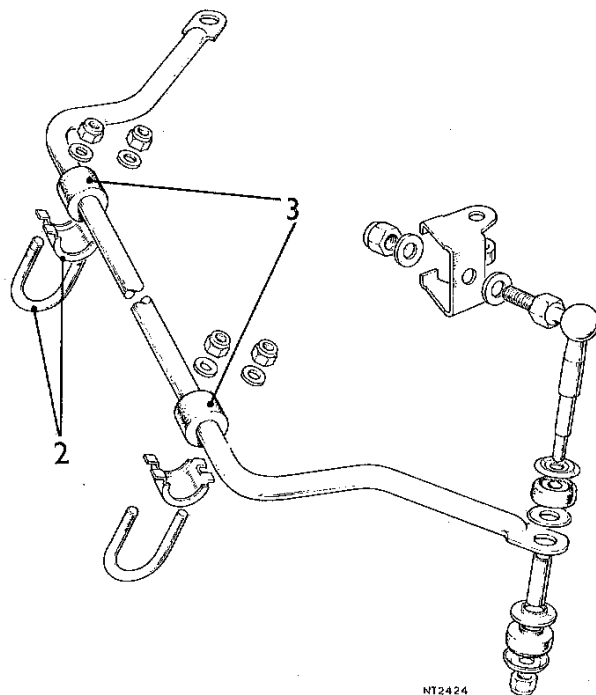

60.10.02  
60.10.04

Triumph TR6 Manual, Part No. 545296 Issue 1 (German)



**BASTUCK**®

BASTUCK & Co GmbH  
D-66822 Lebach

Tel. +49 (0) 6881-92491-01  
Fax +49 (0) 6881-92491-19

service@bastuck.de  
www.bastuck.com



# Montageanleitung Stabilisator-Kit L99TR6

## Montage instruction anti roll bar kit L99TR6

### Notice de montage kit stabilisateur L99TR6

#### FRONT SUSPENSION

#### ANTI-ROLL BAR

– Remove and refit

60.10.01

#### Removing

1. Remove the nyloc nut and plain washer securing the anti-roll bar link to the lower wishbone bracket and detach the link from the bracket. Repeat on opposite side of car.
2. Remove the four nuts and plain washers securing the two 'U' bolts to the front crossmember.
3. Withdraw the 'U' bolts and brackets.
4. Withdraw the anti-roll bar.
5. Remove the nuts securing the lower end of the anti-roll bar links to the anti-roll bar. Detach the link and the rubber mountings, washers and distance tubes.
6. Remove the anti-roll bar mounting bushes.

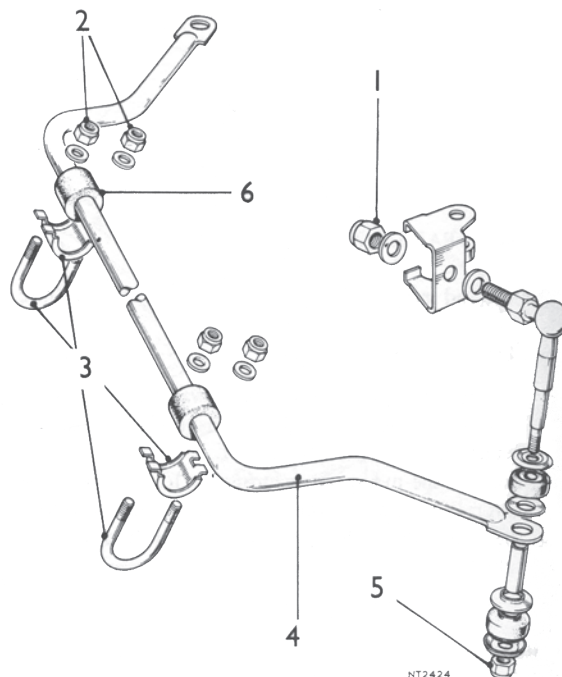

#### Refitting

7. Reverse instructions 1 to 6. Ensure that the anti-roll bar is fitted centrally on the front crossmember.

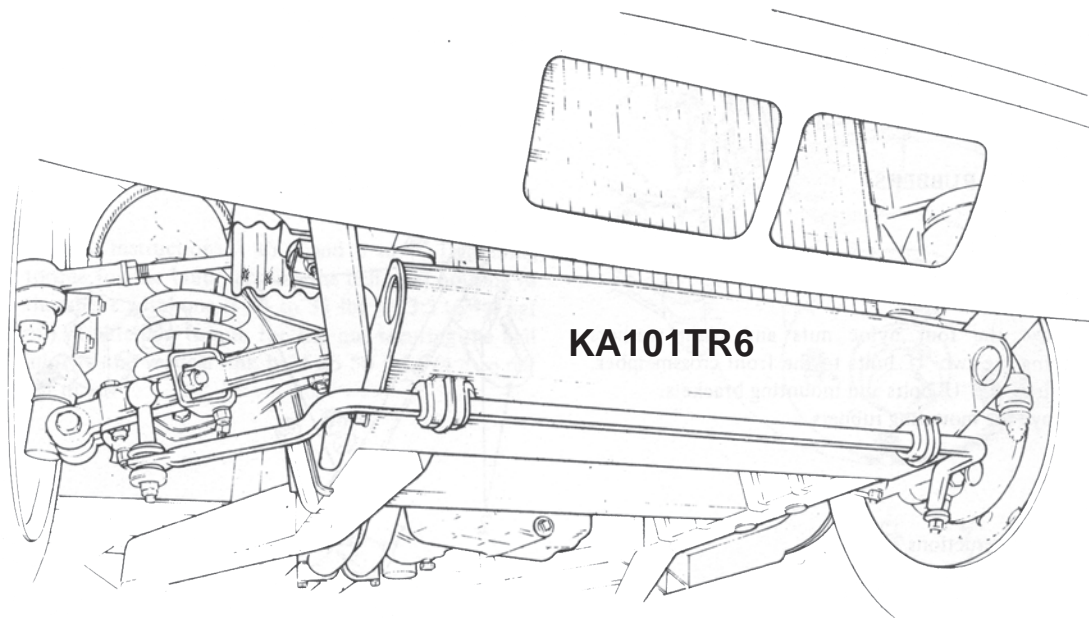

#### TR4A

On TR4A cars the original panel has to be replaced by the front panel KA101TR6



Triumph TR6 Manual, Part No. 545277 Issue 1

60.10.01

**BASTUCK**®

BASTUCK & Co GmbH  
D-66822 Lebach

Tel. +49 (0) 6881-92491-01  
Fax +49 (0) 6881-92491-19

service@bastuck.de  
www.bastuck.com



## FRONT SUSPENSION

### ANTI-ROLL BAR LINK

– Remove and refit

60.10.02

#### Removing

1. Remove the nyloc nut and plain washer securing the anti-roll bar link to the lower wishbone bracket and detach the link from the bracket.
2. Remove the nyloc nut securing the lower end of the anti-roll bar link to the anti-roll bar and withdraw the anti-roll bar link, washers, rubbers and distance tube.

#### Refitting

3. Reverse instructions 1 and 2.

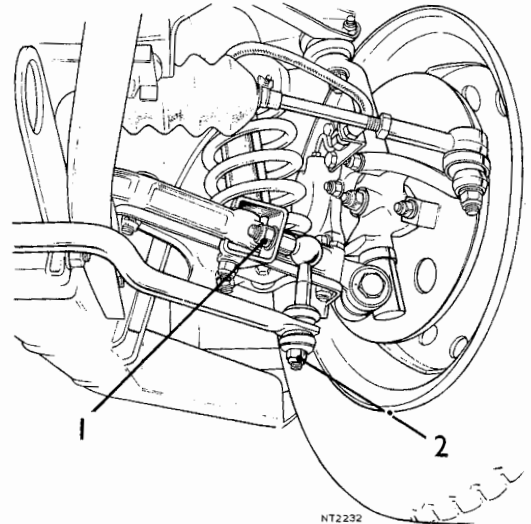

### ANTI-ROLL BAR RUBBERS

– Remove and refit

60.10.04

#### Removing

1. Remove the four nyloc nuts and plain washers securing the two 'U' bolts to the front crossmember.
2. Withdraw the 'U' bolts and mounting brackets.
3. Remove the mounting rubbers.

#### Refitting

4. Reverse instructions 1 to 3.

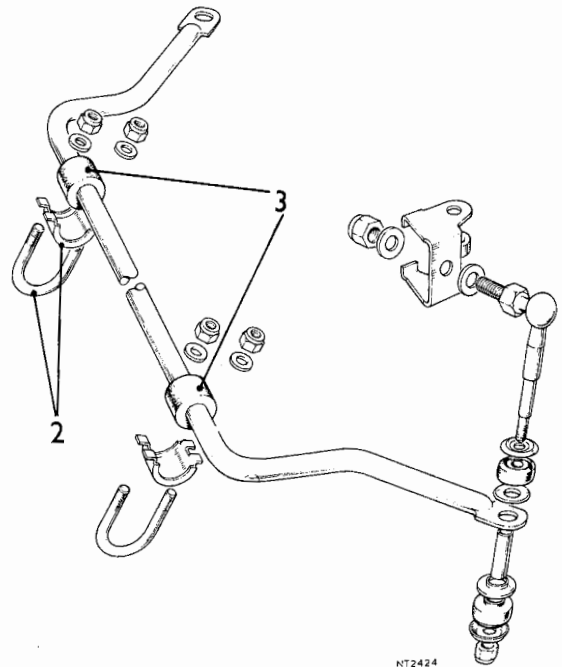

60.10.02  
60.10.04

Triumph TR6 Manual, Part No. 545277 Issue 1



# Montageanleitung Stabilisator-Kit L99TR6

## Montage instruction anti roll bar kit L99TR6

### Notice de montage kit stabilisateur L99TR6

SUSPENSION AVANT

#### BARRE ANTI-ROULIS

Dépose et pose

60.10.01

#### Dépose

1. Déposer l'écrou nyloc et la rondelle ordinaire fixant l'accouplement de barre anti-roulis au support de triangle inférieur, et dégager l'accouplement du support. Répéter cette opération de l'autre côté de la voiture.
2. Déposer les quatre écrous et rondelles ordinaires fixant les deux étriers à la traverse avant.
3. Enlever les étriers et les supports.
4. Dégager et enlever la barre anti-roulis.
5. Déposer les écrous fixant la partie inférieure des accouplements de barre anti-roulis à la barre anti-roulis. Dégager l'accouplement et les montages de caoutchouc, les rondelles et les tubes d'espacement.
6. Déposer les bagues de montage de la barre anti-roulis.

#### Pose

7. Faire l'inverse des opérations de 1 à 6. S'assurer que la barre anti-roulis est montée centralement sur la traverse avant.

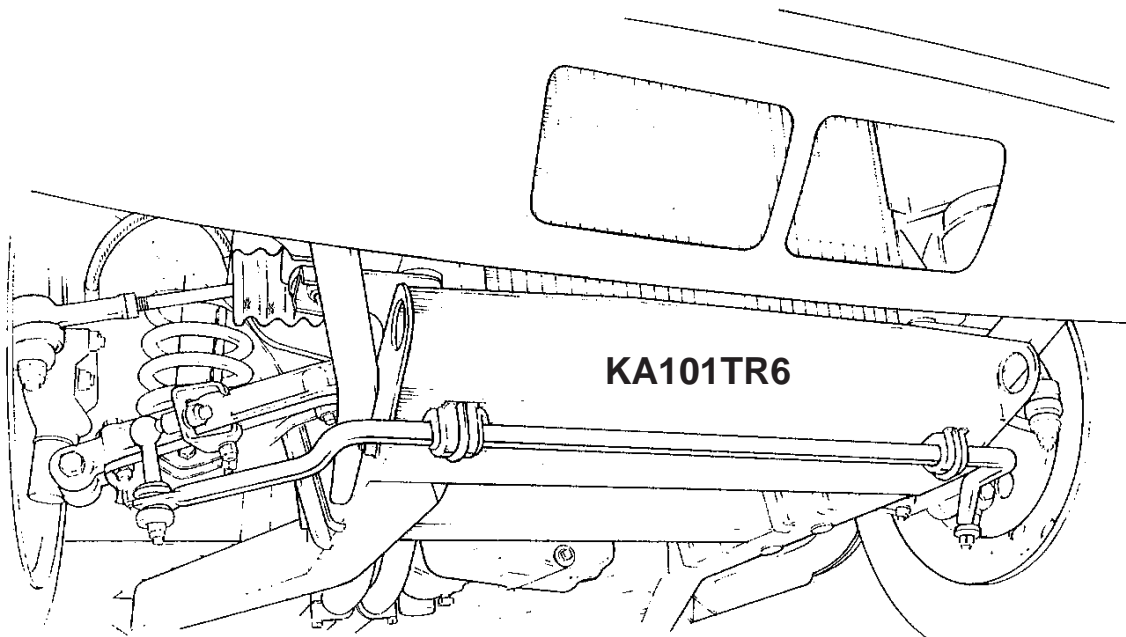
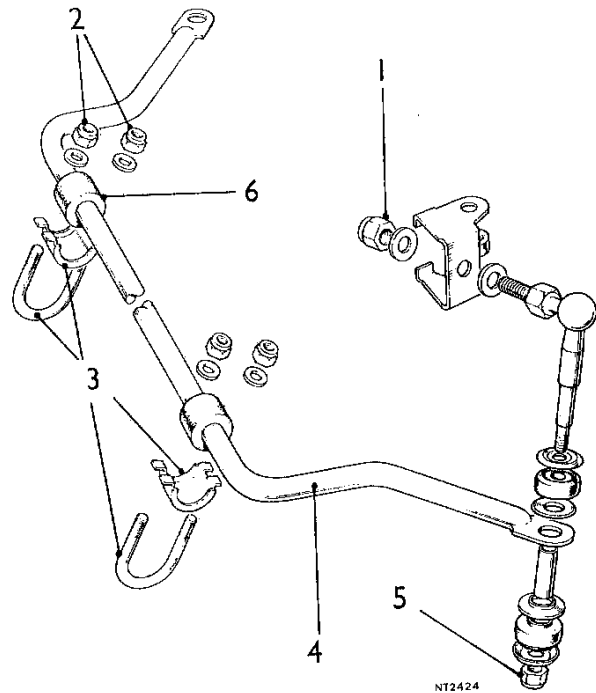

NT2227

#### TR4A

Sur les véhicules TR4A la traverse avant de châssis d'origine doit être remplacée par la traverse KA101TR6.



Triumph TR6 Manual. Part No. 545295 Issue 1 (French)

60.10.01

**BASTUCK**®

BASTUCK & Co GmbH  
D-66822 Lebach

Tel. +49 (0) 6881-92491-01  
Fax +49 (0) 6881-92491-19

service@bastuck.de  
www.bastuck.com



### ACCOUPLLEMENT DE BARRE ANTI-ROULIS

Dépose et pose **60.10.02**

#### Dépose

1. Enlever l'écrou nyloc et la rondelle ordinaire fixant l'accouplement de barre anti-roulis au support de triangle inférieur et dégager l'accouplement du support.
2. Enlever l'écrou nyloc fixant l'extrémité inférieure de l'accouplement de barre anti-roulis à la barre anti-roulis et retirer l'accouplement de barre anti-roulis, les caoutchoucs et le tube d'espacement.

#### Pose

3. Faire l'inverse de opérations 1 et 2.

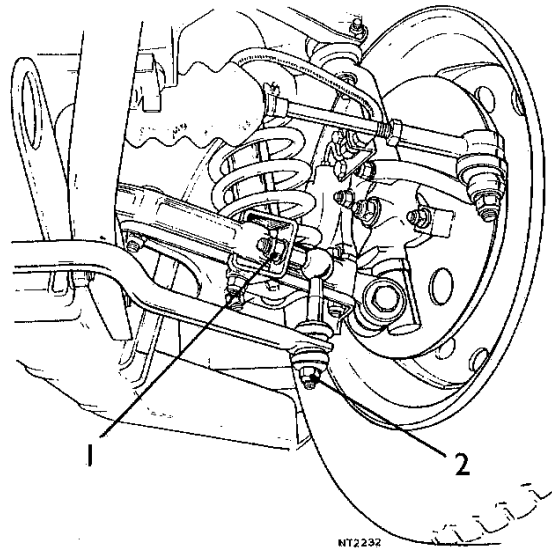

### CAOUTCHOUCS DE BARRE ANTI-ROULIS

Dépose et pose **60.10.04**

#### Dépose

1. Enlever les quatre écrous nyloc et les rondelles ordinaires fixant les deux étriers à la traverse avant.
2. Enlever les étriers et les supports de montage.
3. Déposer les caoutchoucs de montage.

#### Pose

4. Faire l'inverse des opérations de 1 à 3.

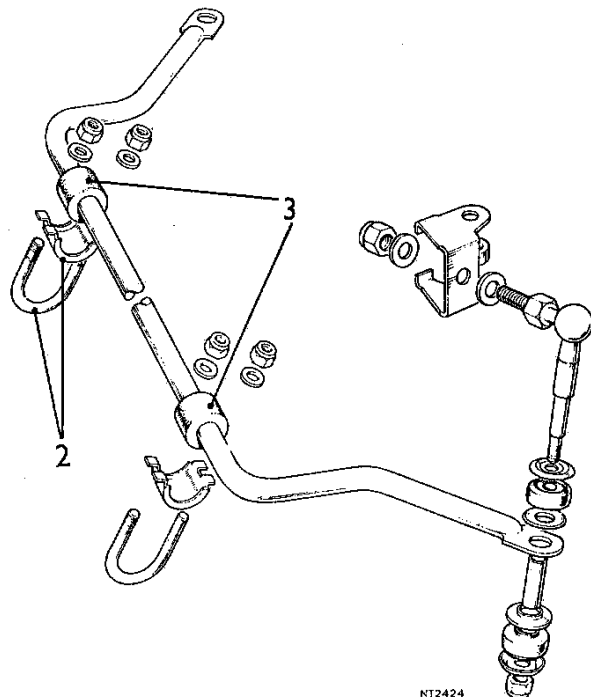

60.10.02  
60.10.04



**Stückliste Stabilisator-Kit L99TR6**  
**Parts list anti roll bar kit L99TR6**  
**List de pièces kit stabilisateur L99TR6**

1

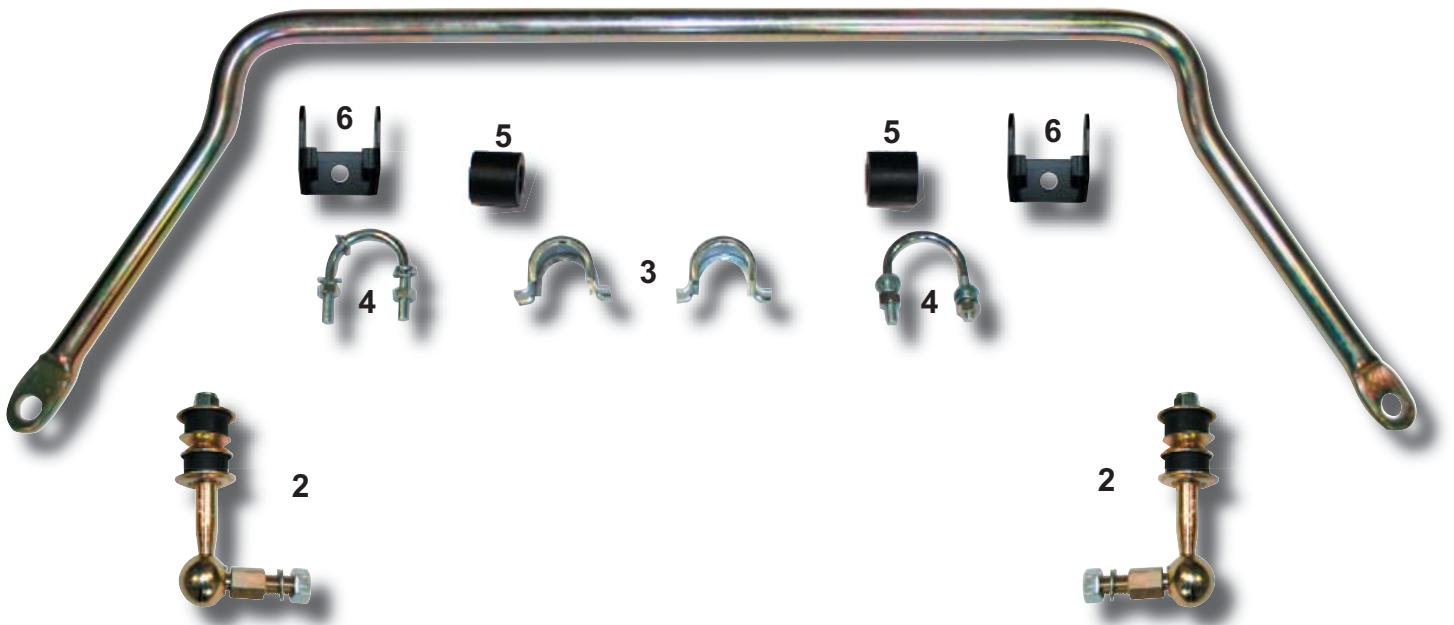

**Stückliste:**

- 1 1x L70aTR Stabilisator-Stange
- 2 2x L71TR Kugelgelenk außen
- 3 2x L74SPT Halteblech Stabilisatorgummi
- 4 2x L73SPT U-Bügel Stabilisator
- 5 2x L71SPT Gummilager Stabilisator
- 6 2x L75TR Halteblech an Vorderachse

**Parts list:**

- 1 1x L70aTR Antiroll bar
- 2 2x L71TR Outer ball joint
- 3 2x L74SPT Clamp Bracket
- 4 2x L73SPT U-Bolts anti-roll bar
- 5 2x L71SPT Rubber bush anti-roll bar
- 6 2x L75TR Bracket

**List des pièces:**

- 1 1x L70aTR Barre stabilisatrice
- 2 2x L71TR Articulation extérieure
- 3 2x L74SPT Tôle support de caoutchouc de stabilisateur
- 4 2x L73SPT Etrier U de stabilisateur
- 5 2x L71SPT Caoutchouc de stabilisateur
- 6 2x L75TR Tôle support au train avant